

# NewAir I.B. Flex®

充氣緩衝包裝系統

多用途  
可充氣  
精確緩衝功能



## 產能再精進，尺寸更小巧的機身

NewAirI.B. Flex®充氣緩衝系統可以每分鐘27公尺的速度，快速生產 NewAirI.B.®緩衝氣墊和BubbleWrap® IB 氣泡布2種氣墊。快速產出的包裝材料可使生產線更具生產力，員工工作效能大幅提升，並在同樣的工作時間中包裝更多的產品。NewAirI.B. Flex®系統放置佔地面積更小（小於0.55平方公尺），適用於擁擠或空間不大的包裝環境。

## 最佳充氣量，最多可減少” 50%” 的包裝材料

希悅爾的專利技術可提高每個緩衝氣泡的充氣量，以達到最佳的保護性，進而降低包裝材料的使用量。

## 無與倫比的系統穩定性與可靠性

使用NewAirI.B. Flex®緩衝氣墊系統，可大幅降低因設備不穩定而導致降低產出率且影響包裝出貨的可能性。NewAirI.B. Flex®組件採用高性能材料和塗層製造，可靠的提升設備的使用壽命。

## 滿足各種需求的系統配件：

NewAirI.B. Flex®充氣緩衝包裝系統配有多種不同的配件，從而能夠靈活適應每一種類型的包裝運作。



系統放置架和氣墊捲繞裝置

NewAirI.B. Flex®系統可在兩分鐘內生產直徑達91公分的緩衝氣墊，可靈活用於分散的工作站環境。



Instasheeter™ 截斷設備

只需觸動開關，Instasheeter™ 截斷裝置即可裁切定制長度的NewAirI.B.®緩衝氣墊和BubbleWrap® IB 氣泡布，為您的產品提供良好的緩衝和支撐。

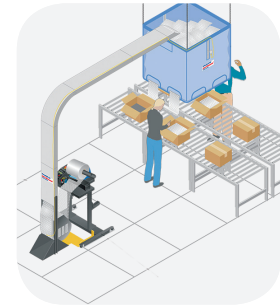

Jetstream® 輸送系統

JetStream® 懸空輸送系統，可以實現一台NewAir I.B.®系統，同時供應多個包裝站的要求。

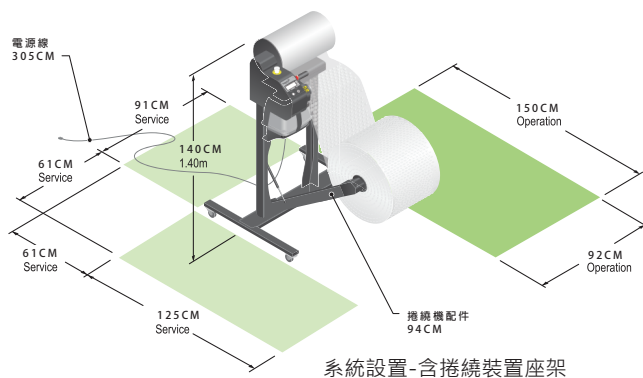

### SPECIFICATIONS

電源需求：  
110-220 VAC, 50/60 Hz,  
4A 單相

設備重量(包含捲繞裝置/不含薄膜)：  
59 Kg

設備尺寸(包含捲繞裝置)(展開)：  
長 125cm x 寬 91 cm x 高 140 cm

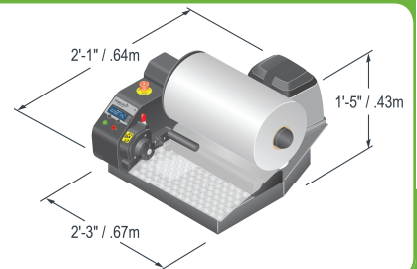

台灣希悅爾股份有限公司

台北市內湖區內湖路一段300號3樓之5

Tel: +886-2-81786999 Fax: +886-2-81786988

www.sealedair.com