



崧嘉實業有限公司
SONG GIA INDUSTRIAL CO., LTD

2021-2022



車床刀座極致工藝

品質與效益的結合 / 精度與速度的挑戰

目錄 CONTENTS

 星 STAR	01-13
 津上 TSUGAMI	14-20
 星辰 CINCOM	21-32
 宮野 MIYANO	33-36
 洽群 CHIAH CHYUN	37-39
 野村 NOMURA	40-43
 韓華 HANWHA	44-48
 縉錫 JINN FA	49
 斗山 DOOSAN	50-51
 中村留 NAKAMURA	52
 程泰 GOODWAY	53

歷史沿革 *Company History*

- 1991** ○ 創立崧嘉實業有限公司
- 1992** ○ 崧嘉公司成立 以CAM & CNC自動車床零件和週邊設備為主
- 1994** ○ 與日本Okutani公司簽訂代理合約 銷售Bush & Chuck
- 1995** ○ 業務擴大 搬遷至台中市天津路4段
- 1996** ○ 投資台灣新越工廠 生產專用機
- 1997** ○ 銷售世界各大廠牌捨棄式車刀
- 1999** ○ 與歐洲廠商Walter & GRAF 2家公司合作開發自動車床零件
- 2003** ○ 自覺委外加工 無法自行開發零件及設備 故向市政府標購土地 設立新公司
- 2005** ○ 搬入松竹新址
- 2006** ○ 成立開發部
- 2007** ○ 增購DMG 五面加工機和森精機車銑加工機
- 2009** ○ 自動車床動力刀具正式發表
- 2011** ○ 增購高橋CNC車床
- 2012** ○ 松竹新廠落成 · VDI、BMT系列正式生產加工
- 2013** ○ 增購友嘉臥式綜合加工中心機 · 日本岡本Okamoto內、外徑研磨機
- 2014** ○ 增購中村留AS-200車床
- 2016** ○ 增購MV-500 CNC立式加工機、慶鴻慢走線切割機
- 2017** ○ 太平廠成立 · 增購MV-500 CNC立式加工機
- 2018** ○ 增購MV-700 CNC立式加工機
- 2019** ○ 國外部門成立 · 架設崧嘉官網

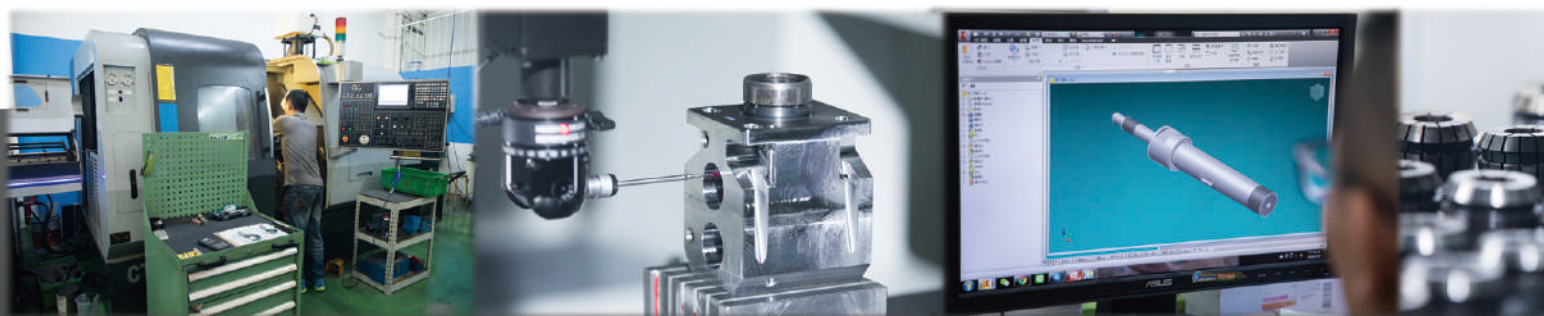

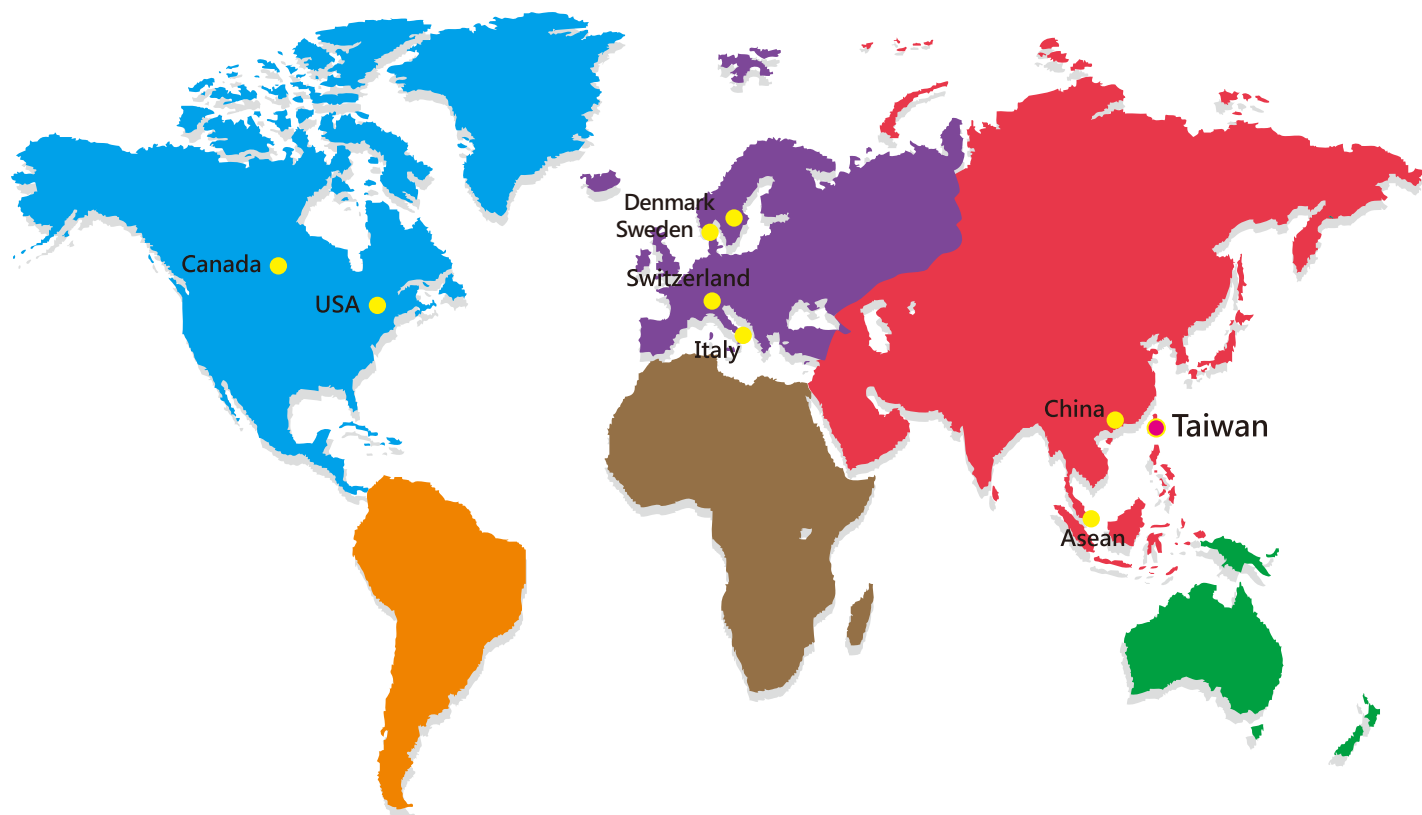

地區	公司名稱	地址	電話
台灣總公司 Taiwan	 崧嘉實業有限公司 Song Gia Industrial Co., Ltd.	台中市北屯區松竹二路148號	+886 4 22396869
亞太地區 Asean	 PK Industrial Supply Pte Ltd	48 Toh Guan Rd East #02 -116 Enterprise Hub Singapore 608586	+65 6449 3088
大陸 China	東莞市崧嘉精密部件有限公司 Dongguan Song Gia Industrial Co., Ltd	廣東省東莞市長安鎮新安新農村新福街西四巷 5 號	+86 769 8188 2701
義大利/法國/瑞士 Italy/France/Switzerland	 Dal Lago TTC S.r.l.	Via Piave, 16 Altavilla Vicentina (VI), Italia 36077	+39 0444 349030
美國 USA	 Swistek Machinery America	50 Seemans Lane Milford, CT 06460 USA	+1 203 3014848
加拿大 Canada	 Tool Holder Shop Inc.	200 - 30 Via Renzo Drive, Richmond Hill, ON, L4S 0B8 Canada	+1 905 7872299



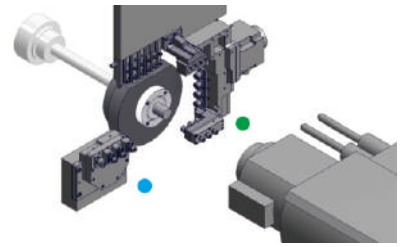

STAR

津上

星辰

宮野

洽群

野村

韓華

縉錫

斗山

中村留

程泰

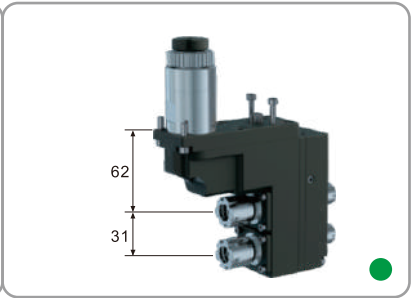
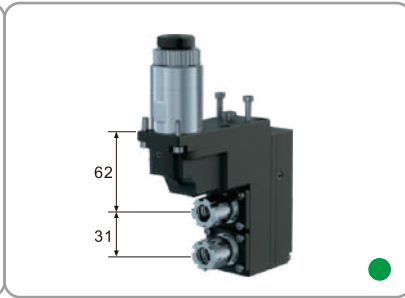

品名	正面偏心座	二軸正面偏心座	二軸雙頭正面偏心座
產品編號	STRA2A1203	STRA2A2204	STRA2B2202
參考編號	57151	54151	66159
轉速比	1:1	1:1	1:1
最高轉數	6000	6000	6000
夾持方式	ER16M	ER16M	ER16M/ER11M

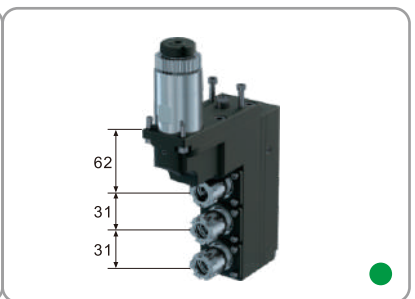
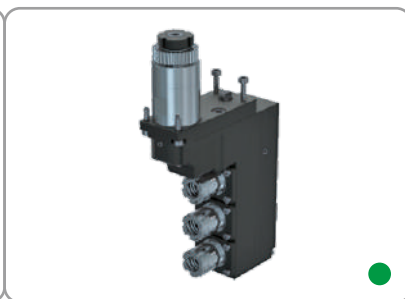
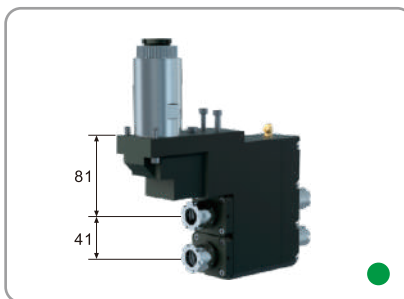

品名	二軸雙頭正面偏心座	三軸正面偏心座	三軸正面偏心座
產品編號	STRA2B2302	STRA2A3204	STRA2A3201
參考編號	10169	-	66151
轉速比	1:1	1:1	1:1
最高轉數	5000	6000	6000
夾持方式	ER20M/ER16M	ER16M	ER16M

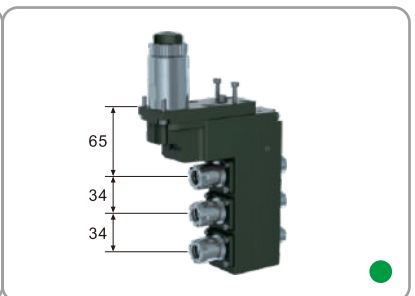
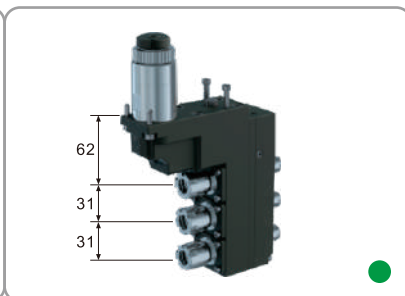
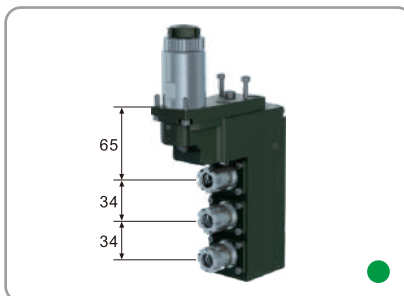

品名	三軸正面偏心座	三軸雙頭正面偏心座	三軸雙頭正面偏心座
產品編號	STRA2A3301	STRA2B3201	STRA2B3301
參考編號	67151	67161	67159
轉速比	1:1	1:1	1:1
最高轉數	6000	6000	6000
夾持方式	ER16M	ER16M/ER11M	ER16M/ER11M

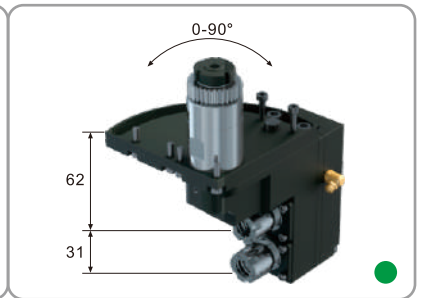
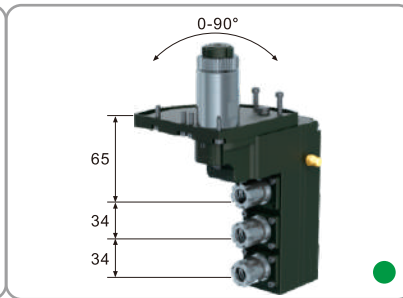
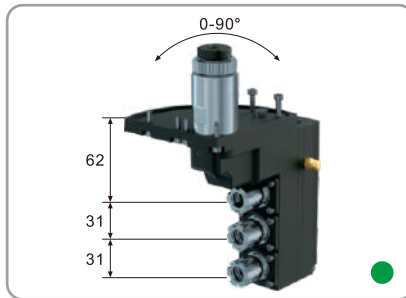
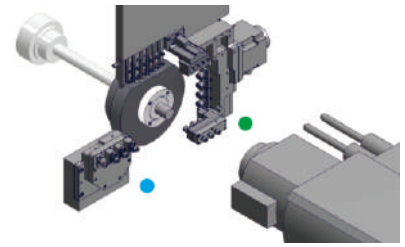

品名	角度調整三軸正面偏心座	角度調整三軸正面偏心座	角度調整二軸正面偏心座
產品編號	STRA2A3202	STRA2A3302	STRA2A2202
參考編號	—	—	—
轉速比	1:1	1:1	1:1
最高轉數	6000	6000	6000
夾持方式	ER16M	ER16M	ER16M

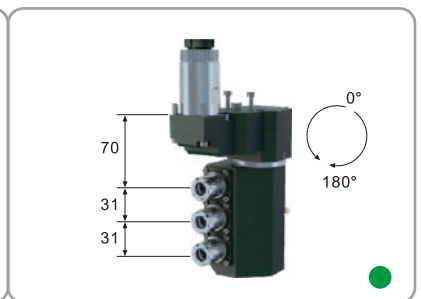
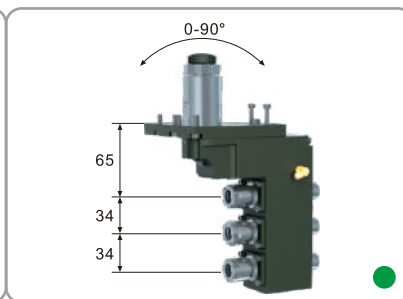
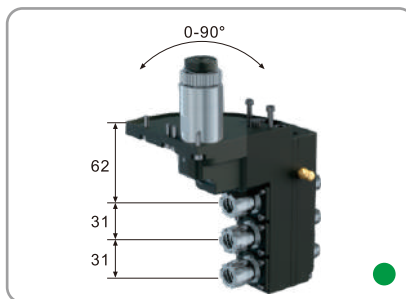

品名	角度調整三軸雙頭正面偏心座	角度調整三軸雙頭正面偏心座	角度調整三軸正面偏心座
產品編號	STRA2B3202	STRA2B3302	STRA2A3207
參考編號	—	—	—
轉速比	1:1	1:1	1:1
最高轉數	6000	6000	6000
夾持方式	ER16M/ER11M	ER16M/ER11M	ER16M

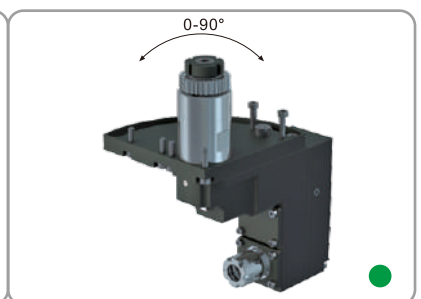
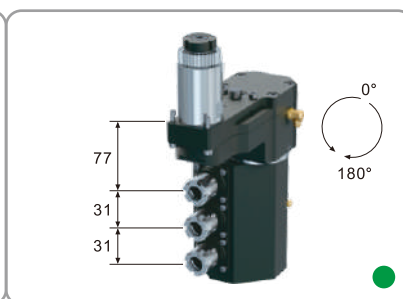
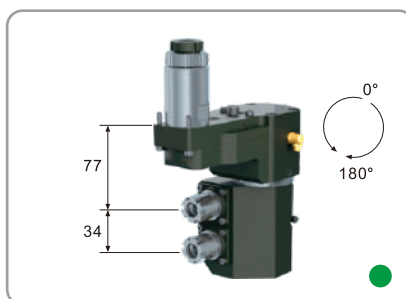

品名	角度調整二軸正面偏心座	角度調整三軸正面偏心座	角度調整正面偏心座
產品編號	STRA2A2303	STRA2A3203	STRA2A1205
參考編號	—	—	—
轉速比	1:1	1:1	1:1
最高轉數	6000	6000	6000
夾持方式	ER16M	ER16M	ER16M

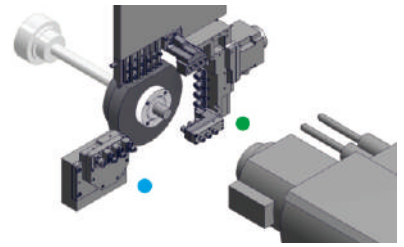

STAR

津上

星辰

宮野

洽群

野村

韓華

縉錫

斗山

中村留

程泰

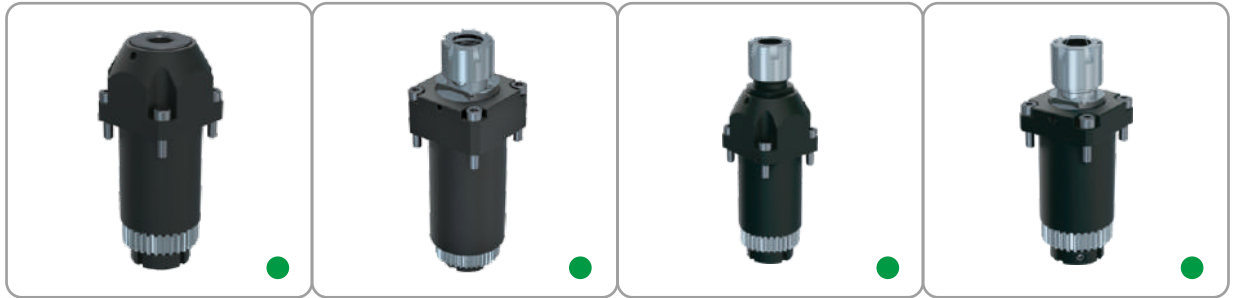

品名	迴轉刀座	直柄迴轉刀座	直柄迴轉刀座	直柄迴轉刀座
產品編號	STRA116204	STRA120301	STRA116201	STRA116202 / STRA120201
參考編號	—	10168	57155	33150
轉速比	1:1	1:1	1:1	1:1
最高轉數	6000	6000	8000	8000
夾持方式	Ø 10.5/M10x1.5	ER20M	ER16M	ER16M / ER20M



品名	直柄迴轉刀座	三軸直柄迴轉刀座	鋸片座
產品編號	STRA111202	STRA111201	STRA712201/STRA706201/STRA713201
參考編號	—	—	54153
轉速比	1:3 ▲	1:1	1:0.374 ▼
最高轉數	18000	8000	4000
夾持方式	ER11A	ER11M	鋸片 Ø6/Ø12.7/Ø13xØ50

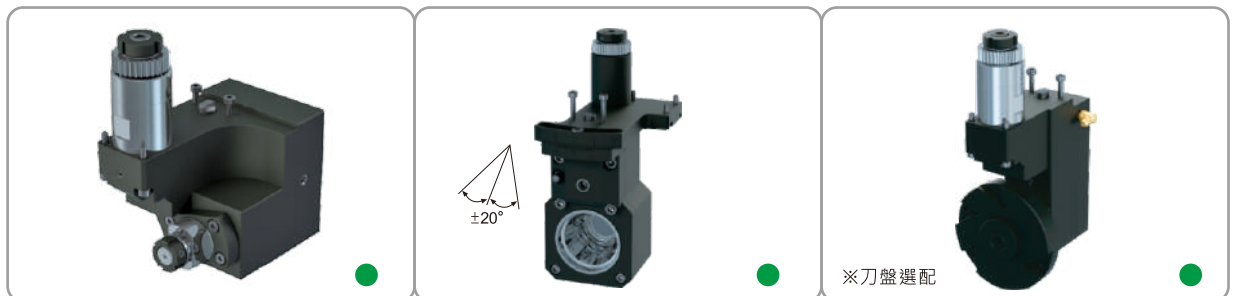

品名	鋸片座	銑牙座 ▲	銑角刀座
產品編號	STRA713202	STRA545203	STRA400201
參考編號	—	68172	54191
轉速比	1:0.375	1:1	1:1
最高轉數	4000	6000	3000
夾持方式	鋸片 Ø13xØ50	Utilis no.119287	—

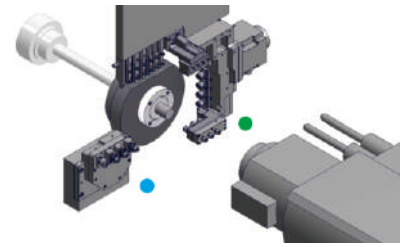

品名	滾齒刀座	三孔鑽孔座	三孔鑽孔座
產品編號	STRA613201 /STRA610201	STRA803309	STRA803307
參考編號	—	—	—
轉速比	1:1	—	—
最高轉數	6000	—	—
夾持方式	滾齒刀 Ø13xØ30x20/Ø10	Ø22	Ø22

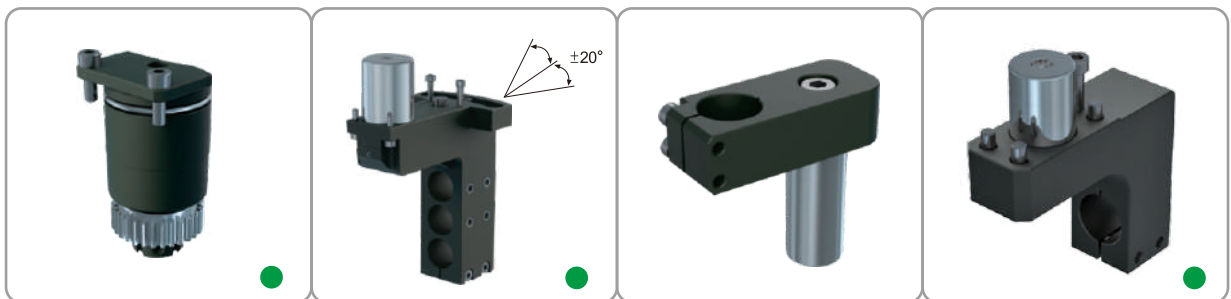

品名	惰輪軸心	角度調整氣動工具座	氣動工具座	背加工氣動工具座
產品編號	STRA100000	STRA0002	STBA0004	STRB0003
參考編號	57189	—	—	—
轉速比	—	—	—	—
最高轉數	—	—	—	—
夾持方式	—	Ø22	Ø22	Ø20

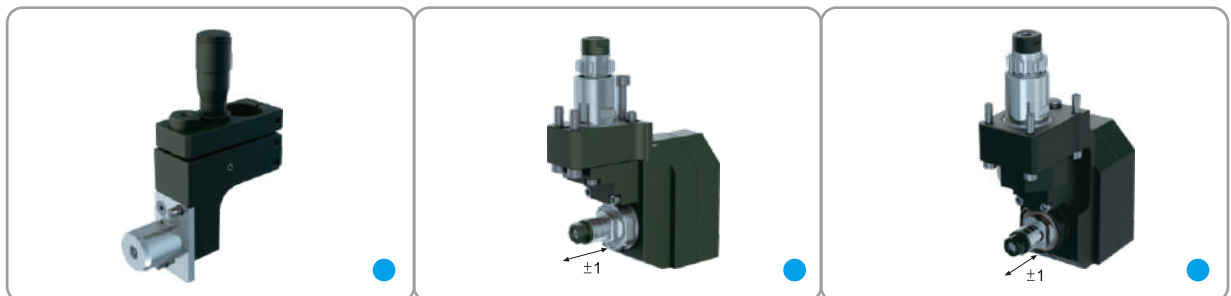

品名	背加工氣動工具座	背加工鋸片座	背加工鋸片座
產品編號	STRB0001	STRB700201	STRB700202
參考編號	—	69166/69165	OR165
轉速比	—	1:0.55	1:0.55
最高轉數	—	4000	4000
夾持方式	Ø22.8	鋸片 Ø5/6/8/10/12.7/13xØ50	鋸片 Ø5/6/8/10/12.7/13xØ50

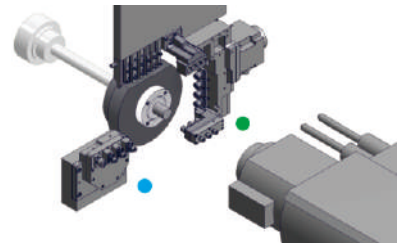

STAR

津上

星辰

宮野

洽群

野村

韓華

縉錫

斗山

中村留

程泰



品名	背加工直柄迴轉刀座	背加工直柄迴轉刀座
產品編號	STRB116205	STRB111208
參考編號	-	54161
轉速比	1:1	1:1
最高轉數	8000	6000
夾持方式	牙部M6X1	ER11M

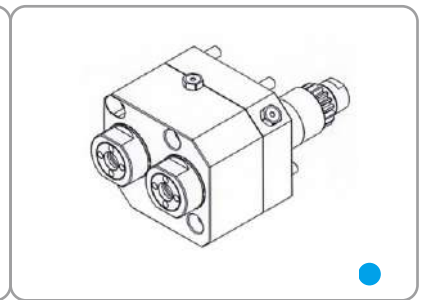

品名	背加工直柄迴轉刀座	背加工直柄迴轉刀座	背加工直柄迴轉刀座
產品編號	STRB116202/STRB116203	STRB116201	STRB111209
參考編號	57161	0R161	-
轉速比	1:1	1:1	1:3 ▲
最高轉數	6000	6000	18000
夾持方式	ER16M/ER16A	ER16M	ER11(內螺帽)

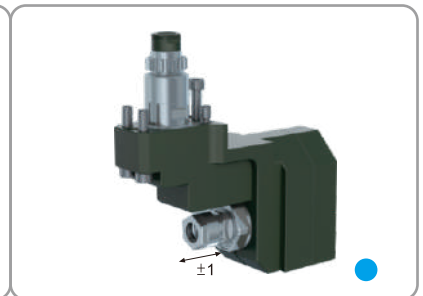

品名	背加工三軸直柄迴轉刀座	背加工三軸直柄迴轉刀座	背加工側銑座 ⚡
產品編號	STRB108101	STRB111201	STRB311201
參考編號	-	0E151	-
轉速比	1:1	1:1	1:0.55 ▼
最高轉數	8000	8000	4000
夾持方式	ER8M	ER11M	ER11A

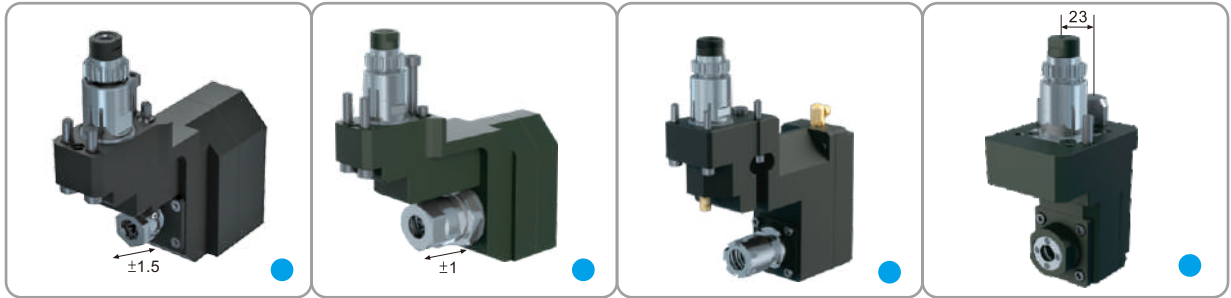
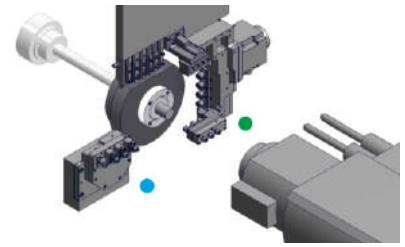

品名	背加工側銑座	背加工側銑座	背加工側銑座	背加工側銑座
產品編號	STRB311205	STRB316202	STRB316201	STRB311101
參考編號	—	—	OR151	—
轉速比	1:0.55	1:0.77	1:1	1:1
最高轉數	4000	4000	6000	6000
夾持方式	ER11A	ER16A	ER16M	ER11(內螺帽)

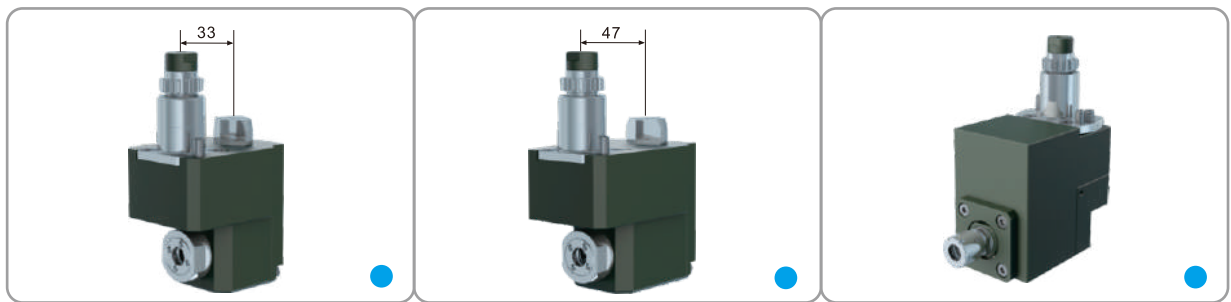

品名	背加工側銑座	背加工側銑座	背加工側銑座
產品編號	STRB311204	STRB311301	STRB311203
參考編號	—	—	0E152
轉速比	1:1	1:1	1:1
最高轉數	6000	6000	8000
夾持方式	ER11(內螺帽)	ER11(內螺帽)	ER11M



品名	背加工直柄迴轉刀座	背加工直柄迴轉刀座	背加工直柄迴轉刀座
產品編號	STRB111203	STBB111201	STRB111301
參考編號	—	—	—
轉速比	1:1	1:1	1:1
最高轉數	8000	8000	8000
夾持方式	ER11(內螺帽)	ER11	ER11

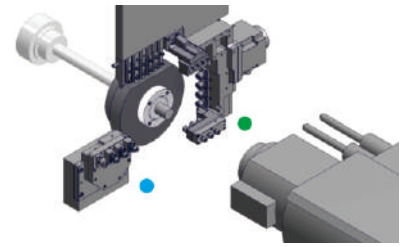

STAR

津上

星辰

宮野

洽群

野村

韓華

縉錫

斗山

中村留

程泰

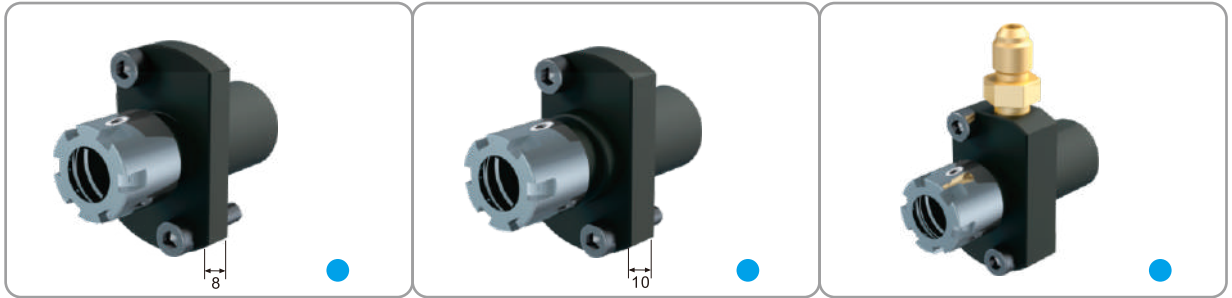

品名	背加工鑽孔座	背加工鑽孔座	背加工鑽孔座 25bar
產品編號	STRB81Q309	STRB81Q307	STRB81Q304
參考編號	—	54121	—
轉速比	—	—	—
最高轉數	—	—	—
夾持方式	ER16M	ER16M	ER16M

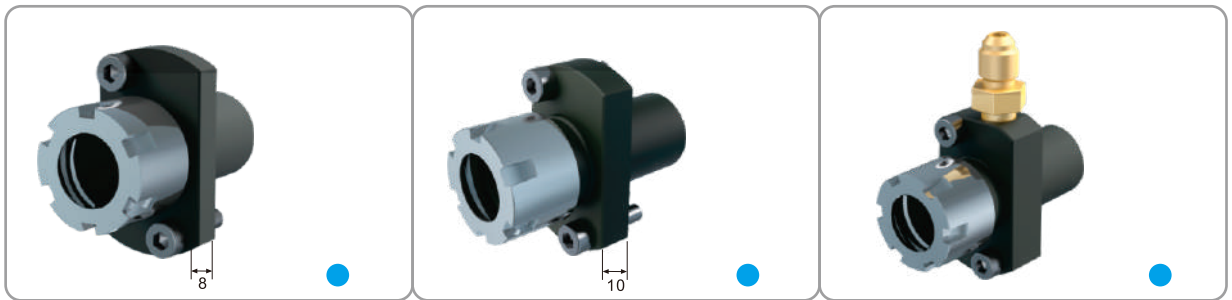

品名	背加工鑽孔座	背加工鑽孔座	背加工鑽孔座 25bar
產品編號	STRB81Q305	STRB81Q313	STRB81Q303
參考編號	—	67122	—
轉速比	—	—	—
最高轉數	—	—	—
夾持方式	ER20M	ER20M	ER20M

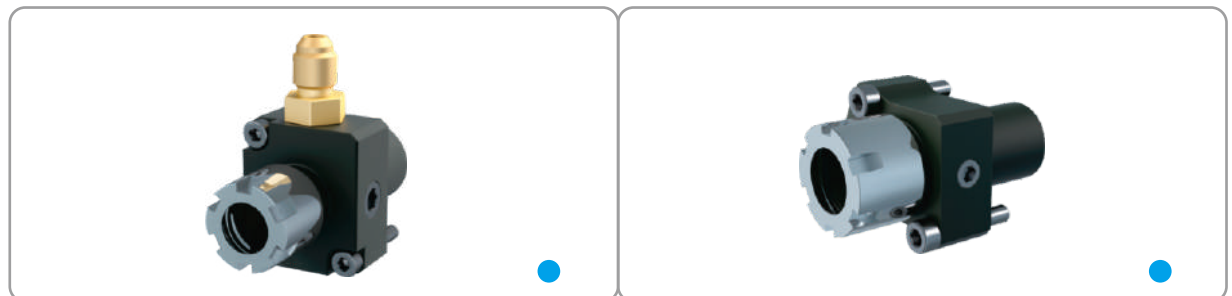

品名	背加工鑽孔座 25bar	背加工鑽孔座
產品編號	STRB81E202	STRB81S301
參考編號	OR123	10119
轉速比	—	—
最高轉數	—	—
夾持方式	ER16M	ER20M

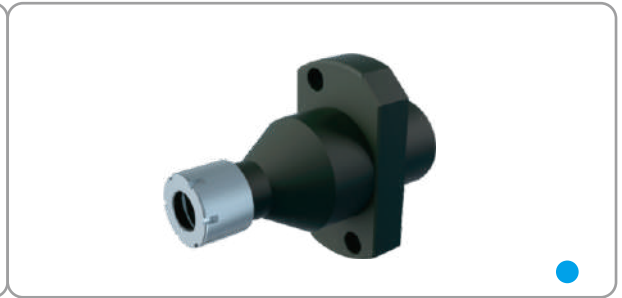
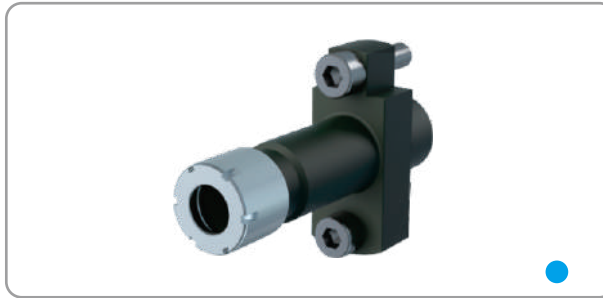
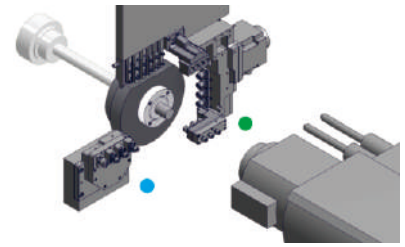

品名	背加工鑽孔座	背加工鑽孔座
產品編號	STRB81Q101	STRB81Q201
參考編號	69125	-
轉速比	-	-
最高轉數	-	-
夾持方式	ER11M	ER11M

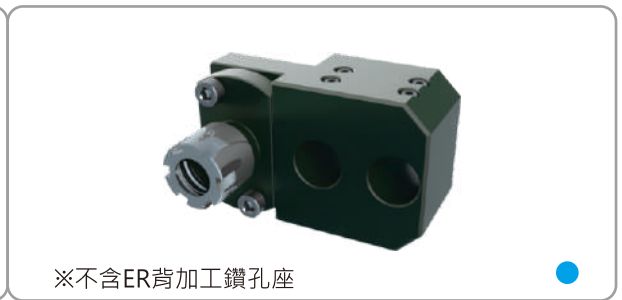
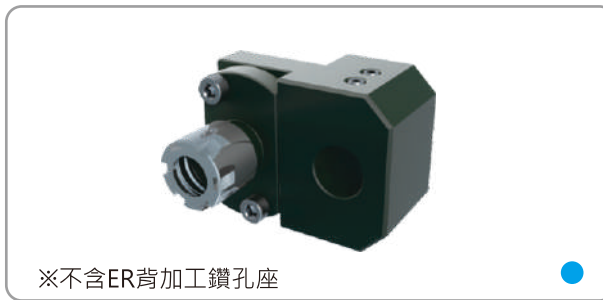

品名	背加工鑽孔座	背加工鑽孔座
產品編號	STRB82Q201	STRB82Q202
參考編號	-	-
轉速比	-	-
最高轉數	-	-
夾持方式	Ø16	Ø16

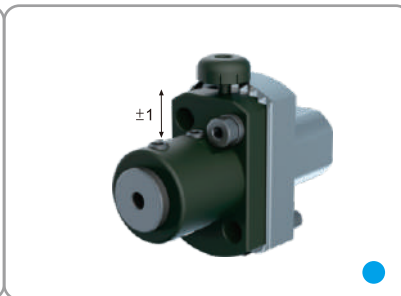

品名	背加工勾刀座	背加工可調式勾刀座	背加工勾刀座 25bar
產品編號	STRB82Q200	STRBA22000+COMBAB0000	STRB82E200
參考編號	-	-	-
轉速比	-	-	-
最高轉數	-	-	-
夾持方式	Ø3/4/5/6/8/9/10/12/16	Ø3/4/5/6/8/9/10/12/16	Ø6/8/9/10/12/16

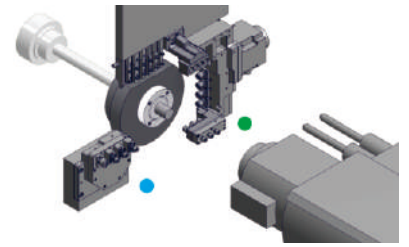

STAR

津上

星辰

宮野

洽群

野村

韓華

縉錫

斗山

中村留

程泰

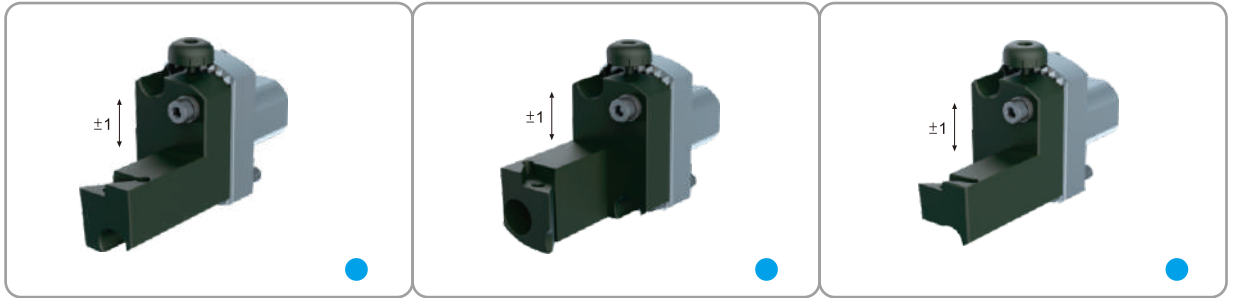

品名	背加工可調式車刀片座	背加工可調式車刀片座	背加工可調式車刀片座
產品編號	STRBA22000+COMBADL550	STRBA22000+COMBADR550	STRBA22000+COMBADL350
參考編號	—	—	—
轉速比	—	—	—
最高轉數	—	—	—
夾持方式	DC.T11T3	DC.T11T3	VC.T1103

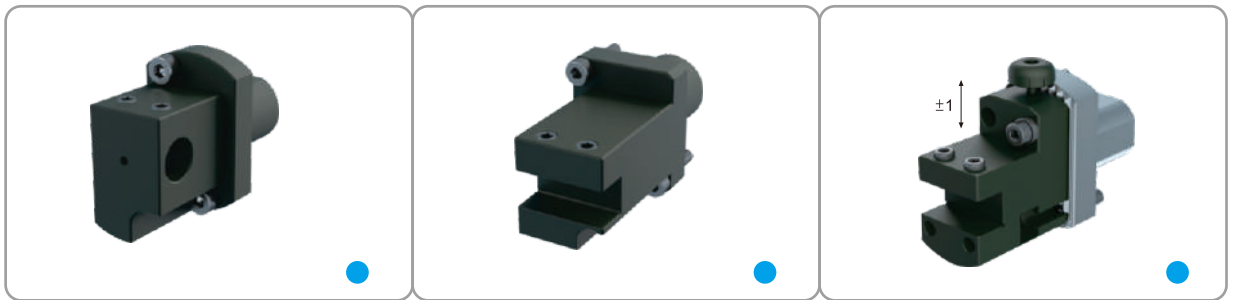

品名	背加工車刀座	背加工車刀座	背加工可調式車刀座
產品編號	STRB912201	STRB910202	STRBA22000+COMBAC1000
參考編號	—	—	—
轉速比	—	—	—
最高轉數	—	—	—
夾持方式	Ø12	□10	□10

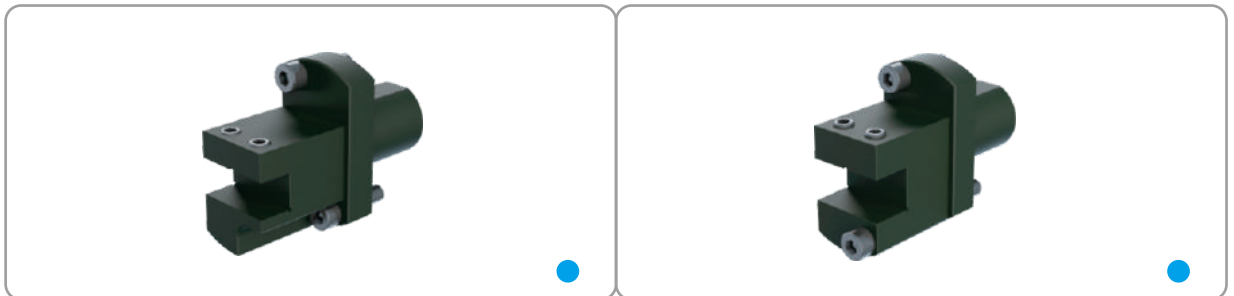

品名	背加工車刀座	背加工車刀座
產品編號	STRB910201	STRB912204
參考編號	—	—
轉速比	—	—
最高轉數	—	—
夾持方式	□10	□12

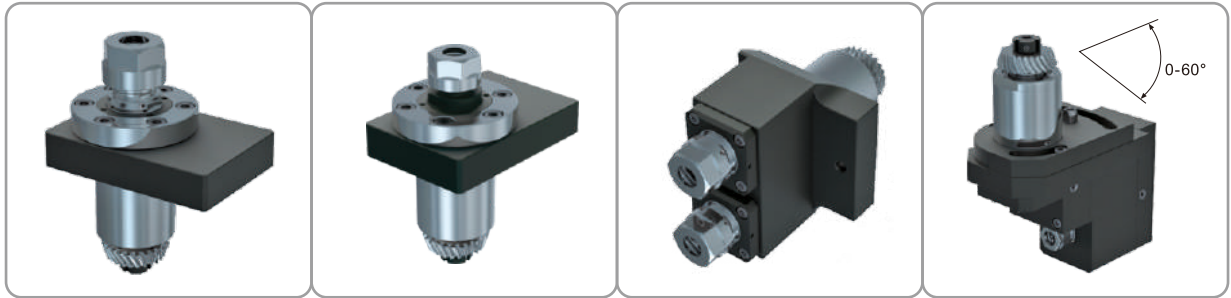
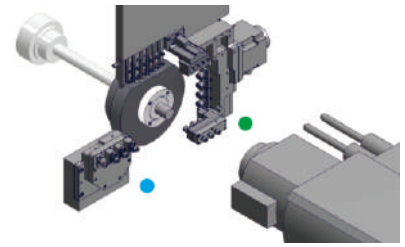

品名	直柄迴轉刀座	直柄迴轉刀座	二軸直柄迴轉刀座	角度調整迴轉刀座
產品編號	STVC120201	STVC116201	STVC116202	STVC2A1201
參考編號	22150	22150	42151	42155
轉速比	1:1	1:1	1:1	1:1
最高轉數	6000	6000	6000	6000
夾持方式	ER20A	ER16A	ER16A	ER11A

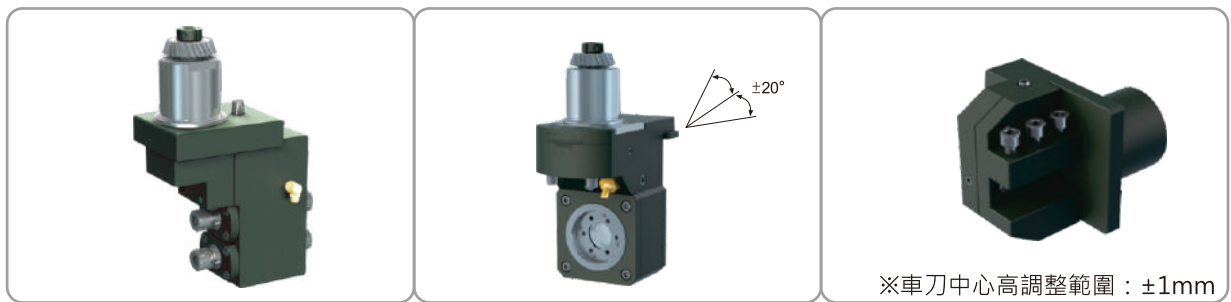

品名	二軸雙頭九十度迴轉刀座	銑牙座	車刀座
產品編號	STVC2B2201	STVC545201	STVC916201
參考編號	42159	-	-
轉速比	1:1.16	1:1	-
最高轉數	6000	6000	-
夾持方式	ER11M	Utilis no.119287	□16



品名	車刀座	背加工車刀座	背加工車刀座
產品編號	STVC916202	STVC916205	STVC916206
參考編號	-	-	-
轉速比	-	-	-
最高轉數	-	-	-
夾持方式	□16	□16	□16

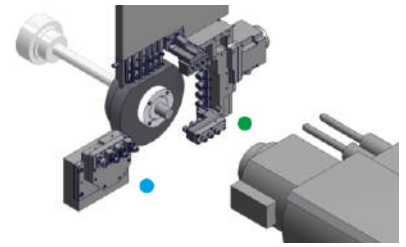

STAR

津上

星辰

宮野

洽群

野村

韓華

縉錫

斗山

中村留

程泰

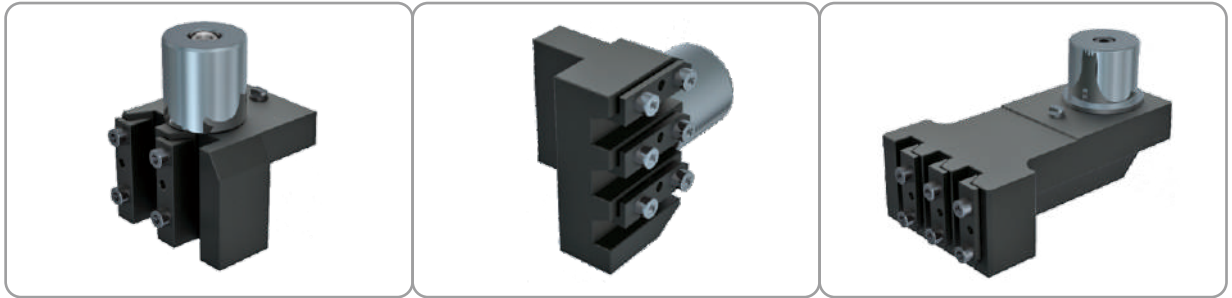

品名	二把車刀座	三把車刀座	背加工三把車刀座
產品編號	STVC916204	STVC912201	STVC912202
參考編號	-	42102	42103
轉速比	-	-	-
最高轉數	-	-	-
夾持方式	□16	□12	□12

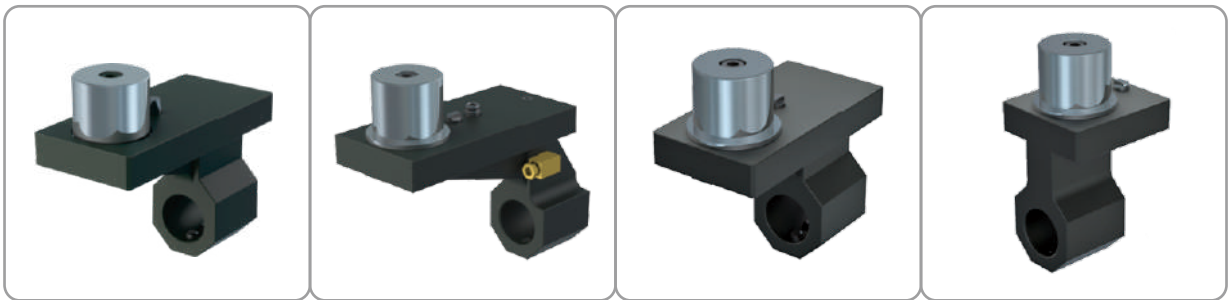

品名	鑽孔座	鑽孔座	鑽孔座	鑽孔座
產品編號	STVC801204	STVC801206	STVC801201	STVC801202
參考編號	-	58113	-	-
轉速比	-	-	-	-
最高轉數	-	-	-	-
夾持方式	Ø32	Ø32	Ø32	Ø32



品名	鑽孔座	鑽孔座	鑽孔座
產品編號	STVC801205	STVC803202	STVC803203
參考編號	-	42111	-
轉速比	-	-	-
最高轉數	-	-	-
夾持方式	Ø32	Ø32	Ø22

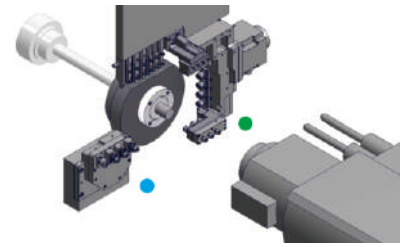

品名	直柄迴轉刀座	直柄迴轉刀座	直柄迴轉刀座
產品編號	STVC120301	STVC116302	STVC125301
參考編號	58151	-	43161
轉速比	1:1	1:1	1:1
最高轉數	6000	6000	6000
夾持方式	ER20A	ER16A	ER25-UM



品名	二軸直柄迴轉刀座	二軸直柄迴轉刀座	二軸雙頭九十度迴轉刀座
產品編號	STVC111301	STVC116301	STVC2B2301
參考編號	431-52-00	43151	-
轉速比	1:1.67	1:1	1:1.16 ▲
最高轉數	6000	6000	6000
夾持方式	ER11A	ER16A	ER11M

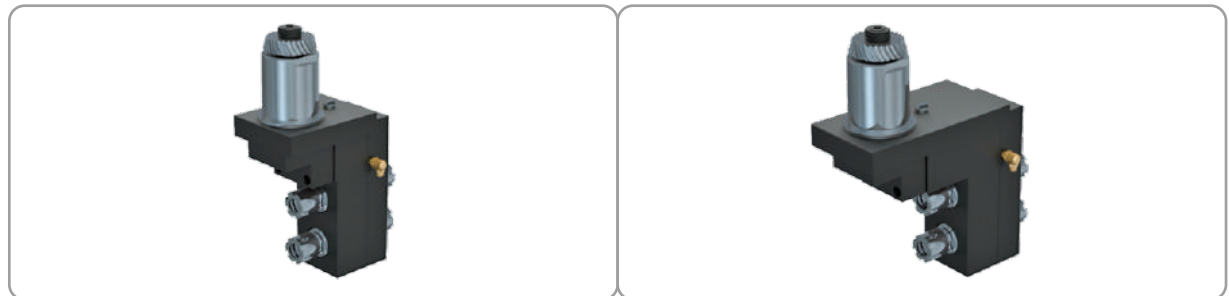

品名	二軸雙頭九十度迴轉刀座	二軸雙頭九十度迴轉刀座
產品編號	STVC2B2303	STVC2B2304
參考編號	43159	43159-B
轉速比	1:1	1:1
最高轉數	6000	6000
夾持方式	ER16M	ER16M

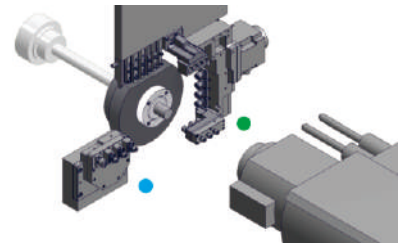

STAR

津上

星辰

宮野

洽群

野村

韓華

縉錫

斗山

中村留

程泰

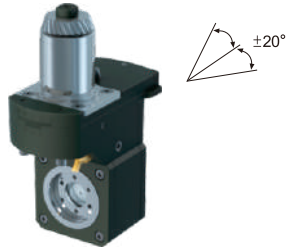

※車刀中心高調整範圍：±1mm

品名	銑牙座	背加工車刀座
產品編號	STVC545301	STVC916301
參考編號	-	-
轉速比	1:1	-
最高轉數	6000	-
夾持方式	Utilis no.119287	□16



※車刀中心高調整範圍：±1mm



※車刀中心高調整範圍：±1mm

品名	背加工車刀座	背加工兩把車刀座
產品編號	STVC920301	STVC916302
參考編號	78171	-
轉速比	-	-
最高轉數	-	-
夾持方式	□20	□16



品名	二軸九十度迴轉刀座	二軸九十度迴轉刀座
產品編號	STVC2A2301	STVC2B1302
參考編號	-	-
轉速比	1:1	1:1
最高轉數	6000	6000
夾持方式	ER20M	ER16A

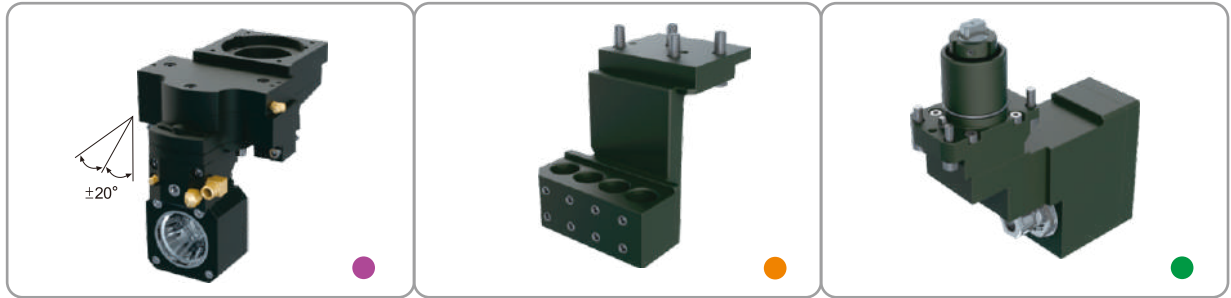
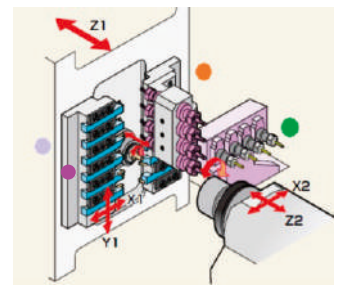

品名	銑牙座	正向刀座	背加工側銑座
產品編號	TSBA545201	TSBA0001	TSBB311201
參考編號	—	3220-T520	3220-Y7074
轉速比	1:1	—	1:1
最高轉數	8000	—	8000
夾持方式	Utilis no.119287	Ø20	ER11A



品名	背加工直柄迴轉刀座	背加工鑽孔座	背加工鑽孔座
產品編號	TSBB116201	TSBB81Q202	TSBB82Q201
參考編號	3220-Y7072	—	3220-Y7073
轉速比	1:1	—	—
最高轉數	8000	—	—
夾持方式	ER16M	ER11A	Ø20



品名	背加工可調式車刀片座	背加工氣動工具座	背加工車刀座
產品編號	TSBBA20000+COMBADL550	TSBB0001	TSBB912201
參考編號	—	—	—
轉速比	—	—	—
最高轉數	—	—	—
夾持方式	DC.T11T3	氣動工具 NR-303	□ 12

STAR

津上

星辰

宮野

洽群

野村

韓華

縉錫

斗山

中村留

程泰



STAR

津上

星辰

宮野

洽群

野村

韓華

縉錫

斗山

中村留

程泰



品名	直柄迴轉刀座	直柄迴轉刀座	直柄迴轉刀座
產品編號	TSBA116301	TSBA120301	TSBA111301
參考編號	3268-T051	3268-T051-ER20	3290-Y670
轉速比	1:1	1:1	1:2 ▲
最高轉數	6000	6000	12000
夾持方式	ER16A	ER20A	ER11A



品名	直柄迴轉刀座	二軸直柄迴轉刀座	銑牙座 ▲
產品編號	TSBA116303	TSBA116304	TSBA545301
參考編號	-	-	3268-Y450
轉速比	1:1	1:1	1:1
最高轉數	6000	6000	5000
夾持方式	ER16A	ER16A	Utilis no.119287

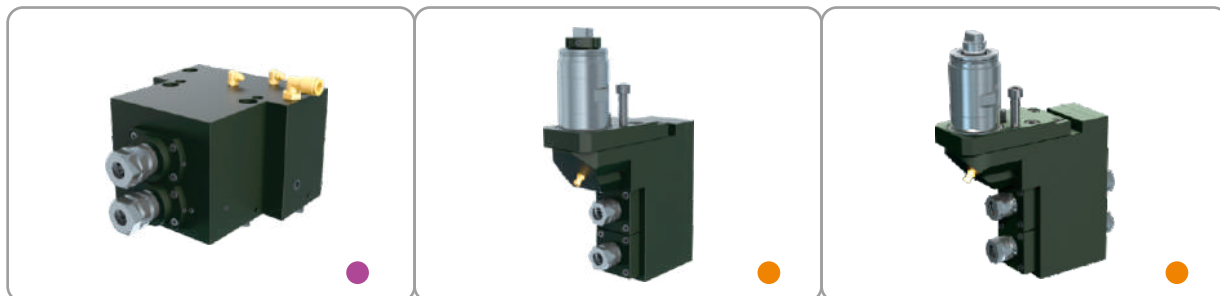

品名	槍鑽迴轉刀座	二軸正面偏心座	二軸雙頭正面偏心座
產品編號	TSBA116302	TSBA2A2304	TSBA2B2303
參考編號	3290-Y010	-	3282-Y901
轉速比	1:1	1:1	1:1
最高轉數	8000	6000	6000
夾持方式	ER16A	ER16AM	ER16AM

BO265, BO266, BO325, BO326, BO385

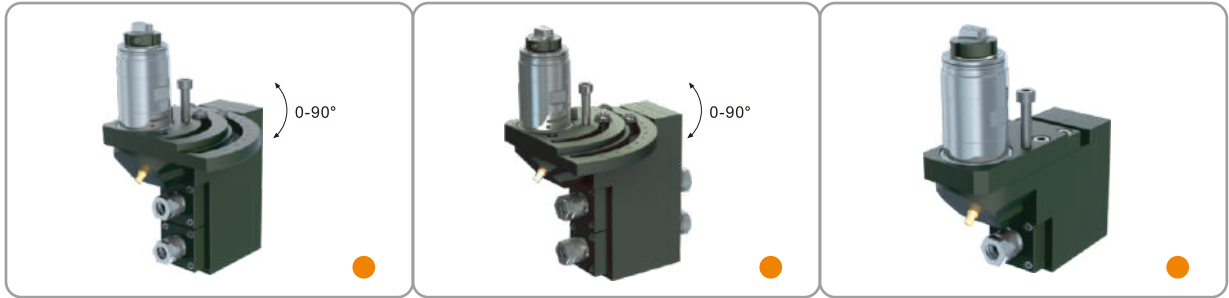
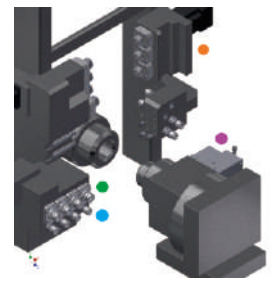

品名	角度調整二軸正面偏心座	角度調整二軸雙頭正面偏心座	正面偏心座
產品編號	TSBA2A2301	TSBA2B2302	TSBA2A1301
參考編號	—	3282-Y921	—
轉速比	1:1	1:1	1:1
最高轉數	6000	6000	6000
夾持方式	ER16AM	ER16AM	ER16AM

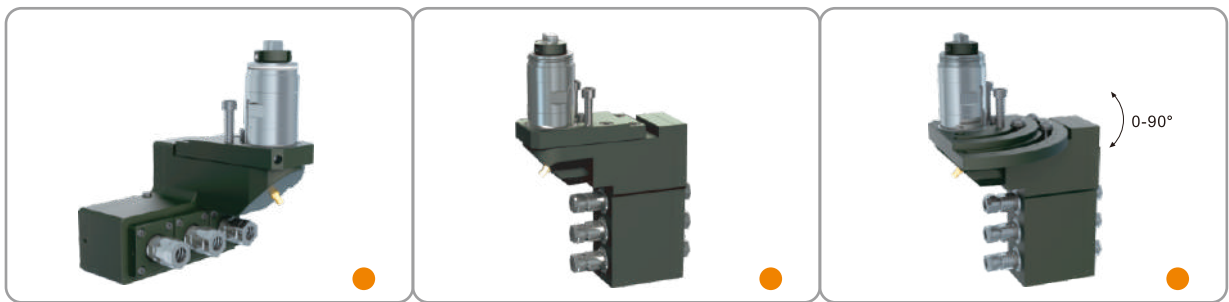

品名	三軸正面偏心座	三軸雙頭正面偏心座	角度調整三軸雙頭正面偏心座
產品編號	TSBA2A3301	TSBA2B3302	TSBA2B3301
參考編號	—	—	—
轉速比	1:1	1:1	1:1
最高轉數	5000	6000	6000
夾持方式	ER16AM	ER11A	ER11A

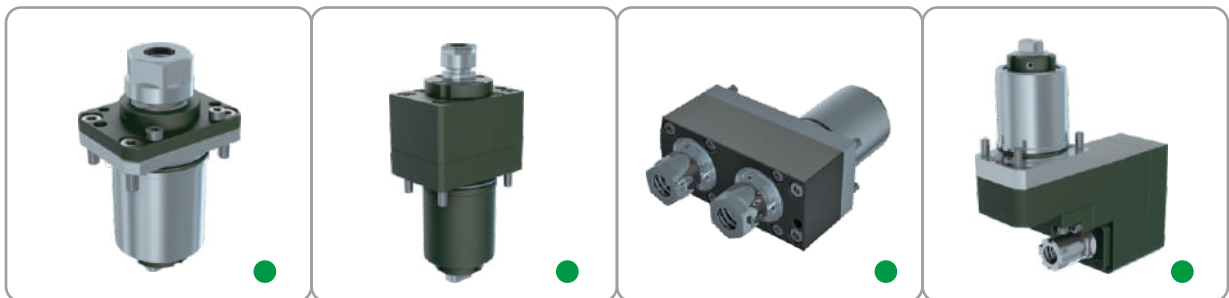

品名	背加工直柄迴轉刀座	背加工直柄迴轉刀座	背加工二軸直柄迴轉刀座	背加工側銑座
產品編號	TSBB116301	TSBB111301	TSBB116302	TSBB316301
參考編號	3282-Y041	3290-Y680	—	3290-Y041
轉速比	1:1	1:2	1:1	1:1
最高轉數	6000	12000	6000	6000
夾持方式	ER16A	ER11A	ER16AM	ER16M

STAR

津上

星辰

宮野

洽群

野村

韓華

縉錫

斗山

中村留

程泰

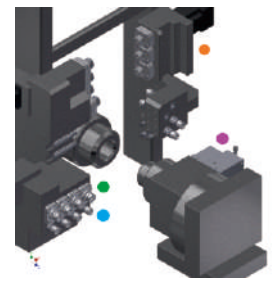

STAR

津上

星辰

宮野

洽群

野村

韓華

縉錫

斗山

中村留

程泰



品名	背加工鋸片座	背加工鑽孔座  25bar	背加工鑽孔座
產品編號	TSBB712301	TSBB82Q304	TSBB82Q303
參考編號	—	3282-Y211	—
轉速比	1:1	—	—
最高轉數	3000	—	—
夾持方式	鋸片 $\varnothing 12.7 \times \varnothing 70$	$\varnothing 25$	$\varnothing 25$



品名	背加工鑽孔座	背加工鑽孔座  25bar	二孔鑽孔座
產品編號	TSBB82Q302	TSBB81Q301	TSBA802301
參考編號	—	—	—
轉速比	—	—	—
最高轉數	—	—	—
夾持方式	$\varnothing 25$	ER20M	$\varnothing 25$

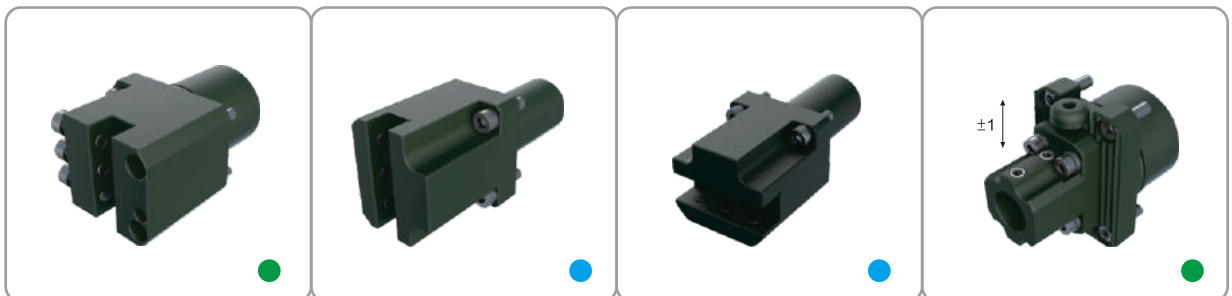

品名	背加工車刀座	背加工車刀座	背加工車刀座	背加工可調式勾刀座 
產品編號	TSBB912301	TSBB910301	TSBB912302	TSBBA42000+COMBAB0000
參考編號	—	—	—	—
轉速比	—	—	—	—
最高轉數	—	—	—	—
夾持方式	$\square 12$	$\square 10$	$\square 12$	$\varnothing 3/4/5/6/8/9/10/12/16$

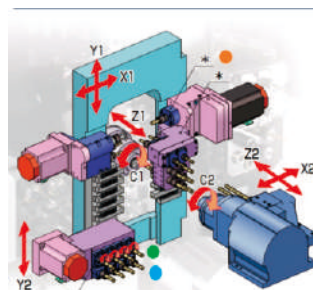

品名	直柄迴轉刀座	二軸雙頭正面偏心座	銑牙座
產品編號	TSSA116201	TSSA2B2201	TSSA545201
參考編號	3281-T050	3281-Y240	3281-Y450
轉速比	1:1	1:1	1:1
最高轉數	8000	8000	5000
夾持方式	ER16M	ER16M/ER11A	Utilis no.119287

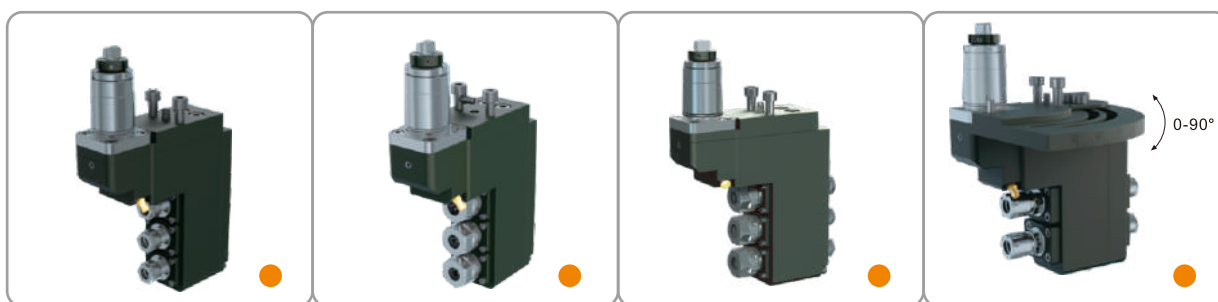

品名	三軸正面偏心座	三軸正面偏心座	三軸雙頭正面偏心座	角度調整二軸雙頭正面偏心座
產品編號	TSSA2A3201	TSSA2A3202	TSSA2B3201/TSSA2B3204	TSSA2B2202
參考編號	-	-	-	3281-Y280
轉速比	1:1	1:1	1:1	1:1
最高轉數	8000	8000	8000	8000
夾持方式	ER11A	ER16A	ER16A/ER11A/ER16M/ER11M	ER16M/ER11A

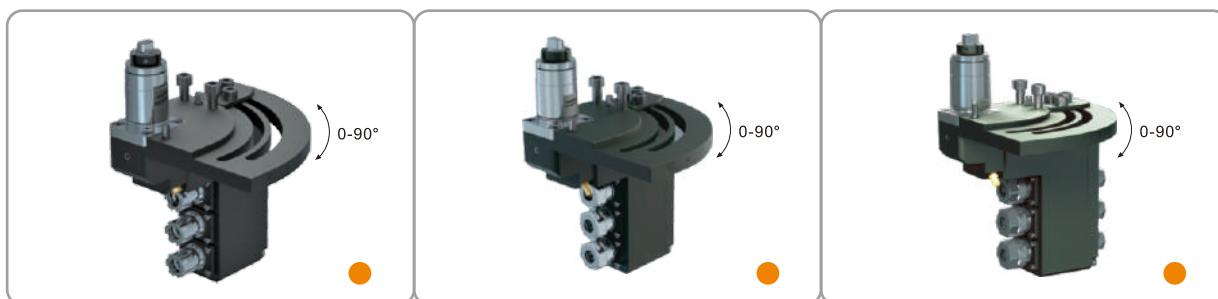

品名	角度調整三軸雙頭正面偏心座	角度調整三軸正面偏心座	角度調整三軸雙頭正面偏心座
產品編號	TSSA2B3205	TSSA2A3203	TSSA2B3202
參考編號	3281-274001-0100	-	-
轉速比	1:1	1:1	1:1
最高轉數	8000	8000	8000
夾持方式	ER16M/ER11M	ER16A	ER16A/ER11A

STAR

津上

星辰

宮野

洽群

野村

韓華

縉錫

斗山

中村留

程泰



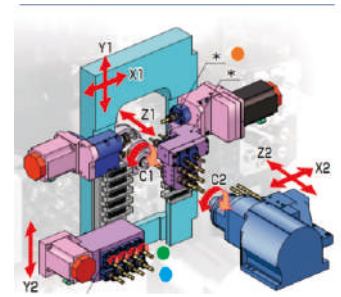

STAR

津上

星辰

宮野

洽群

野村

韓華

縉錫

斗山

中村留

程泰



品名	背加工側銑座	背加工直柄迴轉刀座	背加工鑽孔座
產品編號	TSSB316201	TSSB116201	TSSB82Q202 / TSSB82Q205
參考編號	3281-Y460	3281-S080	3281-S060
轉速比	1:1	1:1	—
最高轉數	6000	8000	—
夾持方式	ER16M	ER16M	Ø20 / Ø16



品名	背加工鑽孔座 25bar	背加工鑽孔座 25bar	背加工鑽孔座
產品編號	TSSB81Q202	TSSB81Q201	TSSB82Q203
參考編號	—	—	—
轉速比	—	—	—
最高轉數	—	—	—
夾持方式	ER16M	ER20M	Ø20

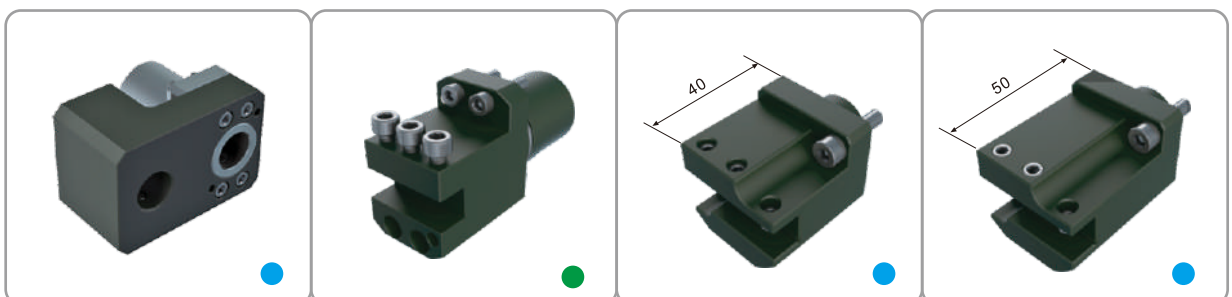

品名	背加工鑽孔座	背加工車刀座	背加工車刀座	背加工車刀座
產品編號	TSSB82Q204	TSSB912201	TSSB910201	TSSB910202
參考編號	—	—	—	—
轉速比	—	—	—	—
最高轉數	—	—	—	—
夾持方式	Ø20	□12	□10	□10

M06, M08

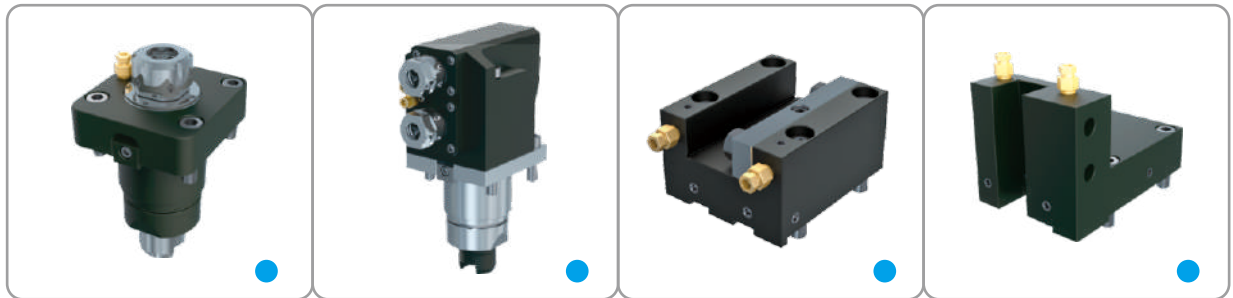
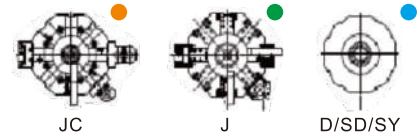

品名	直柄迴轉刀座	二軸九十度迴轉刀座	車刀座	車刀座(切斷刀)
產品編號	TSMC125001	TSMC2A2001	TSMC925003	TSMC925001
參考編號	3295-Z92511-0101	—	—	3295-H260
轉速比	1:1	1:1	—	—
最高轉數	6000	5000	—	—
夾持方式	ER25UM	ER20A	□25	□25

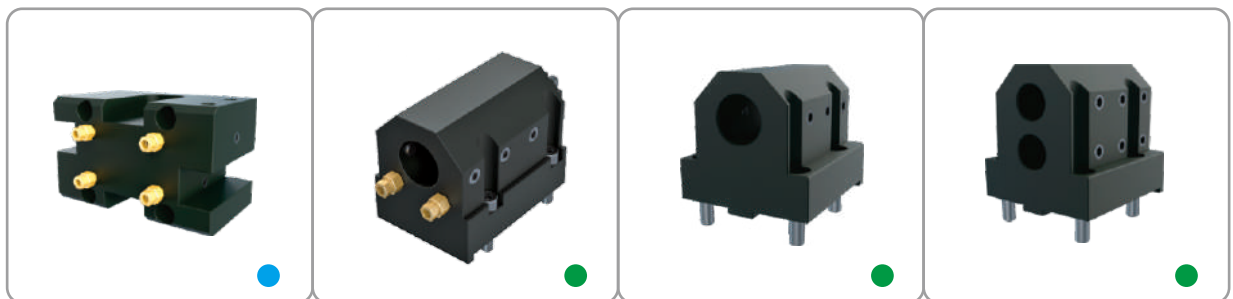

品名	二把雙頭車刀座	鑽孔座 ic25bar	鑽孔座	二孔鑽孔座
產品編號	TSMC925002	TSMC801002	TSMC801001	TSMC802001
參考編號	3295-H210	—	3295-H202	—
轉速比	—	—	—	—
最高轉數	—	—	—	—
夾持方式	□25	Ø32	Ø32	Ø25



品名	二孔鑽孔座	二孔鑽孔座(主軸後縮型)	二孔鑽孔座(副軸後縮型)	二孔鑽孔座(副軸後縮型)
產品編號	TSMC802004	TSMC802003/TSMC802005	TSMC802002	TSMC802007
參考編號	3297-H020	3295-H270	3295-H280	—
轉速比	—	—	—	—
最高轉數	—	—	—	—
夾持方式	Ø25	Ø25 / Ø32	Ø25	Ø25

STAR

津上

星辰

宮野

洽群

野村

韓華

縮錫

斗山

中村留

程泰

M32

STAR

津上

星辰

宮野

洽群

野村

韓華

縉錫

斗山

中村留

程泰

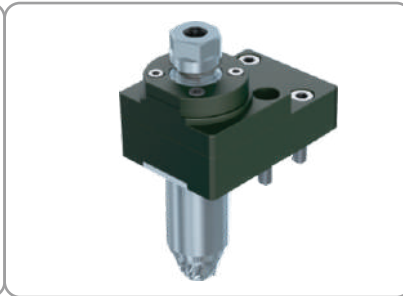
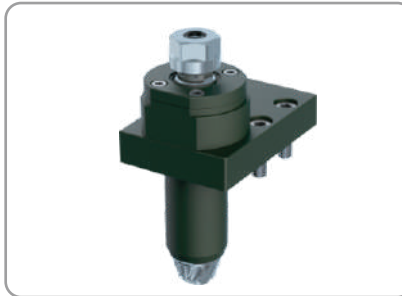

品名	直柄迴轉刀座	直柄迴轉刀座	三軸正面偏心座
產品編號	CTMC116302	CTMC116301	CTMC2A3301
參考編號	KSC110	KSC110-2X	GSE-1510
轉速比	1:1	1:2 ▲	1:1
最高轉數	5000	10000	6000
夾持方式	ER16A	ER16A	ER16AM

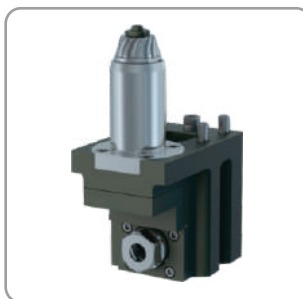

品名	九十度迴轉刀座	九十度迴轉刀座	側銑座	鑽孔座  25bar
產品編號	CTMC2A1301	CTMC2A1302	CTMC116303	CTMC801303
參考編號	KSE110	KSE310	KSM110	CDF-301-IC
轉速比	1:1	1:1	1:1	-
最高轉數	6000	6000	5000	-
夾持方式	ER16A	ER16A	ER16A	Ø25.4

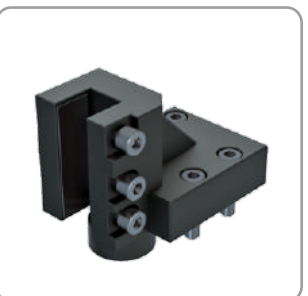
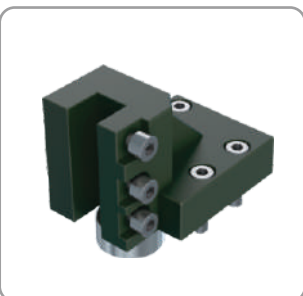
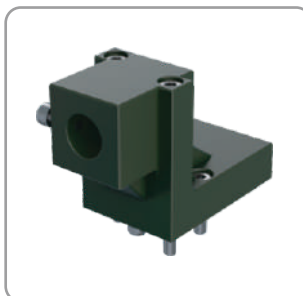

品名	鑽孔座	二孔鑽孔座	車刀座	車刀座
產品編號	CTMC801301	CTMC802301	CTMC916301	CTMC919301
參考編號	CDF101	CDF401	CTF116	-
轉速比	-	-	-	-
最高轉數	-	-	-	-
夾持方式	Ø25.4	Ø25.4	□16	□19.05

M16



品名	直柄迴轉刀座	直柄迴轉刀座	二軸直柄迴轉刀座
產品編號	CTMC111102	CTMC111101	CTMC111103
參考編號	MSC107BT	MSC106	MSC407
轉速比	1:1	1:1	1:1
最高轉數	6000	6000	6000
夾持方式	ER11A	ER11A	ER11A

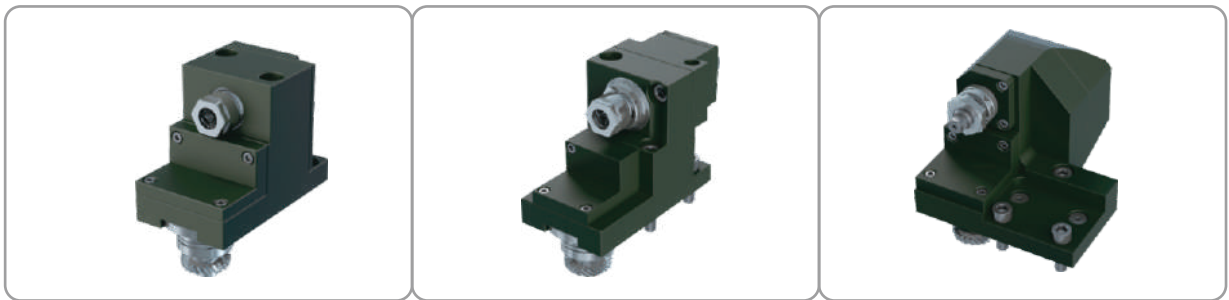

品名	九十度迴轉刀座	九十度迴轉刀座 (彈性攻牙)	鋸片座
產品編號	CTMC2A1102	CTMC2A1103	CTMC712101
參考編號	MSE106	MST306	MSS345
轉速比	1:1	1:1	1:1
最高轉數	4000	3000	4000
夾持方式	ER11A	ER11A	鋸片 $\varnothing 12.7 \times \varnothing 70$



車刀座 $\square 10$	車刀座(切斷刀) $\square 10$	鑽孔座 $\varnothing 19.05$	鑽孔座 $\varnothing 19.05$	二孔鑽孔座 $\varnothing 19.05$
CTMC910101	CTMC910102	CTMC801102	CTMC801101	CTMC802101
VTF110	VTF1310	VDF201	VDF501	VDF401

STAR

津上

星辰

宮野

洽群

野村

韓華

縉錫

斗山

中村留

程泰

L系列

STAR

津上

星辰

宮野

洽群

野村

韓華

縉錫

斗山

中村留

程泰

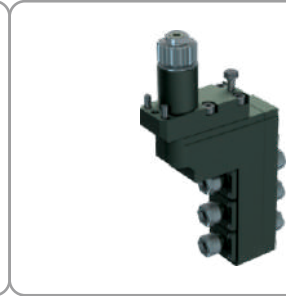
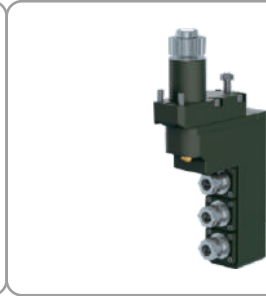
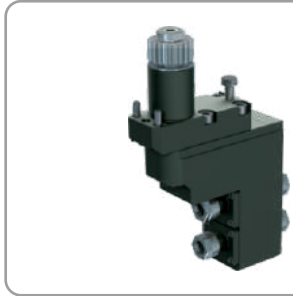

品名	二軸雙頭正面偏心座	三軸正面偏心座	三軸雙頭正面偏心座
產品編號	CTLA2B2301	CTLA2A3301	CTLA2B3302
參考編號	—	BSE307/BSE407/BSE607	BSE507/BSE707
轉速比	1:1	1:1	1:1
最高轉數	6000	6000	6000
夾持方式	ER11A	ER11A	ER11A

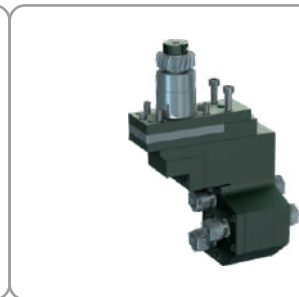
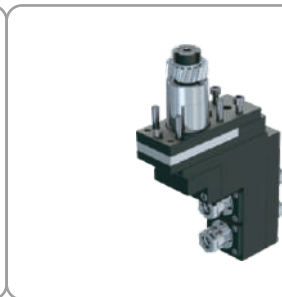
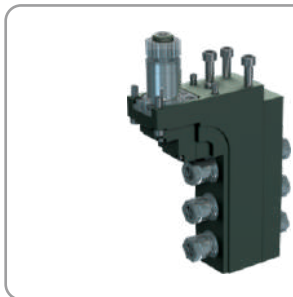

品名	三軸雙頭正面偏心座	二軸雙頭正面偏心座 (GSE3010、GSE3110用)	三軸雙頭正面偏心座 (GSE3010、GSE3110用)
產品編號	CTLA2B3301	CTLA2B2201	CTLA2B3202
參考編號	GSE1810	GSE3107	GSE3207
轉速比	1:1	1:1	1:1
最高轉數	6000	6000	6000
夾持方式	ER16AM	ER11A	ER11A

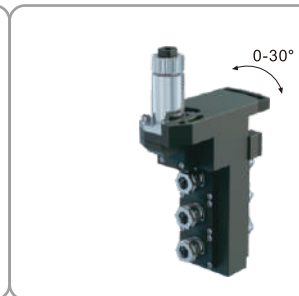
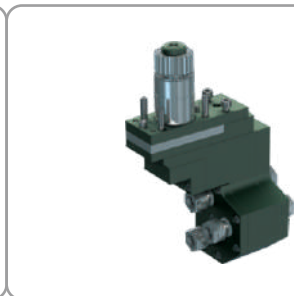
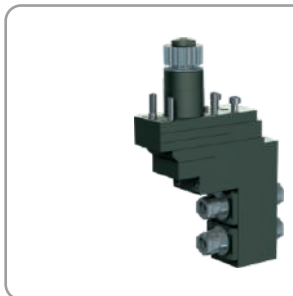

品名	二軸雙頭正面偏心座 (GSE3210用)	三軸雙頭正面偏心座 (GSE3210用)	角度調整三軸雙頭 正面偏心座
產品編號	CTLA2B2202	CTLA2B3206	CTLA2B3101
參考編號	GSE3707	GSE3807	GSE3607
轉速比	1:1	1:1	1:1
最高轉數	6000	6000	8000
夾持方式	ER11A	ER11A	ER11A

L系列

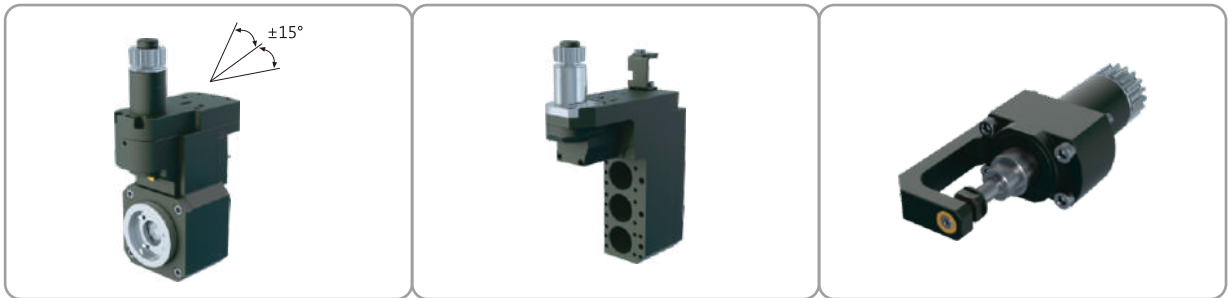

品名	銑牙座	側銑座	滾齒刀座
產品編號	CTLA545201	CTLA2A3202	CTAA608201
參考編號	—	GSE3210	—
轉速比	1:1	1:1	1:1
最高轉數	6000	—	3000
夾持方式	Utilis no.119287	Ø31	滾齒刀 Ø8xØ25x15

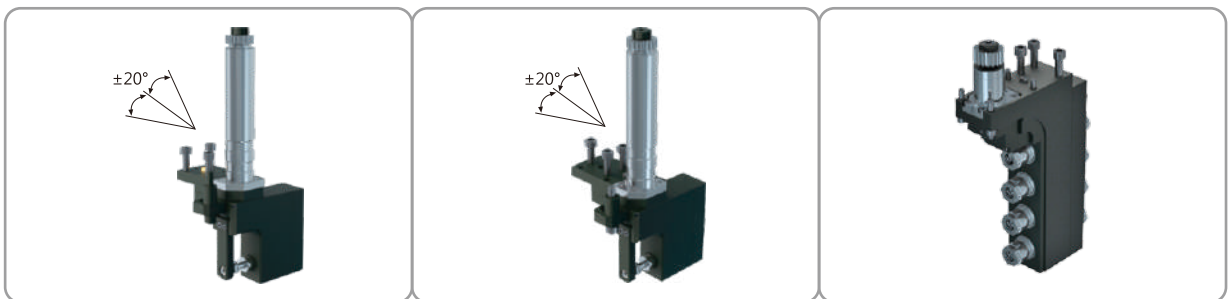

品名	滾齒刀座	滾齒刀座	四軸雙頭正面偏心座
產品編號	CTLA608201	CTLA608202	CTLA2B4301
參考編號	—	—	GSE-2010
轉速比	1:1	1:1	1:1
最高轉數	6000	6000	6000
夾持方式	滾齒刀 Ø8xØ25x12	滾齒刀 Ø8xØ25x12	ER16AM



品名	正面偏心座	雙頭正面偏心座	雙頭正面偏心座
產品編號	CTLA2A1201	CTLA2B1302	CTLA2B1201
參考編號	—	—	—
轉速比	1:1	1:3	1:1
最高轉數	6000	15000	6000
夾持方式	ER11A	ER11A	ER11A/ER11M

STAR

津上

星辰

宮野

洽群

野村

韓華

縉錫

斗山

中村留

程泰



L系列

STAR

津上

星辰

宮野

洽群

野村

韓華

縉錫

斗山

中村留

程泰

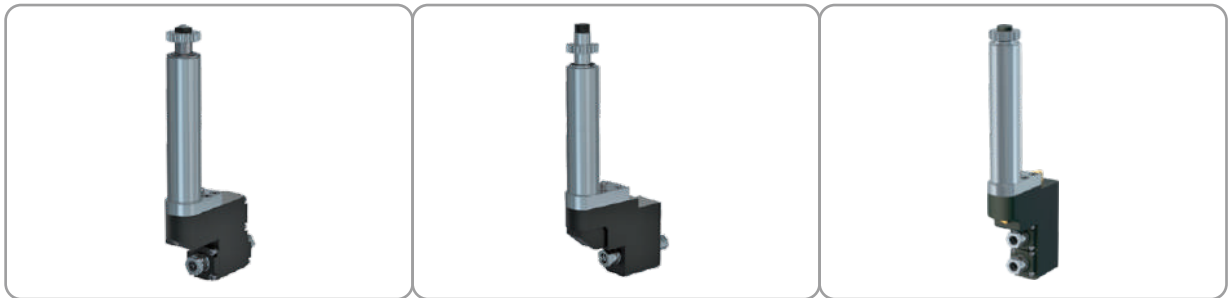

品名	雙頭正面偏心座	雙頭正面偏心座	二軸正面偏心座
產品編號	CTLA2B1203	CTLA2B1301	CTLA2A2202
參考編號	—	—	—
轉速比	1:3	1:1	1:1
最高轉數	15000	6000	8000
夾持方式	ER11A	ER11A/ER11M	ER11A

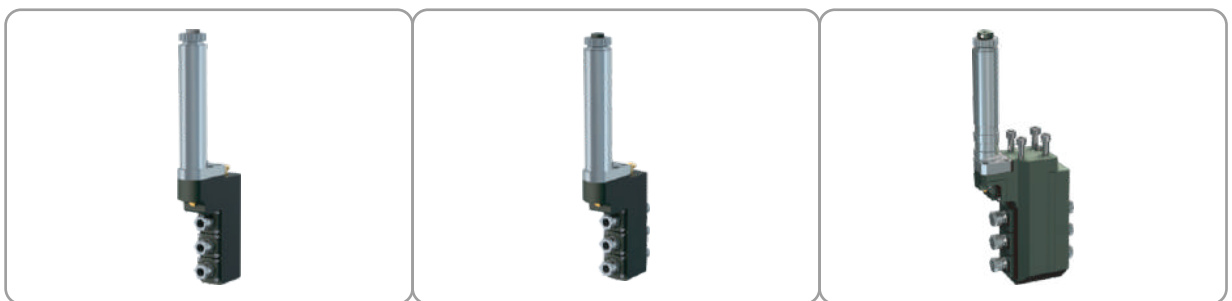

品名	三軸正面偏心座	三軸雙頭正面偏心座	三軸雙頭正面偏心座
產品編號	CTLA2A3204	CTLA2B3203	CTLA2B3204
參考編號	—	—	GSE1007
轉速比	1:1	1:1	1:1
最高轉數	8000	8000	4000
夾持方式	ER11A	ER11A/ER11M	ER11A

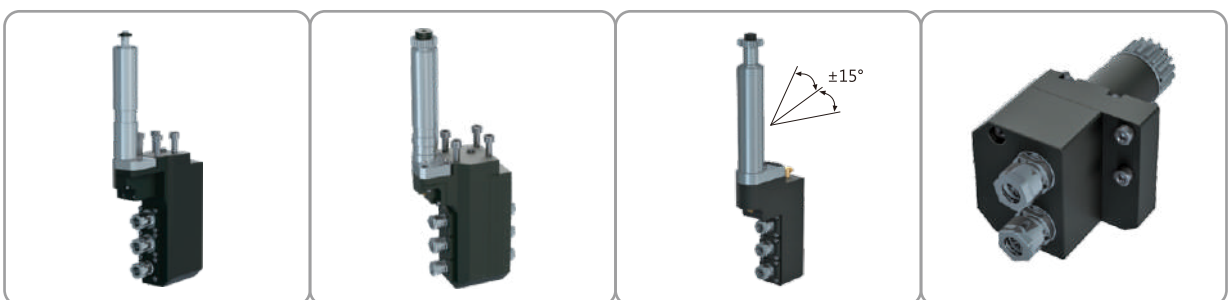

品名	三軸正面偏心座	三軸雙頭正面偏心座	角度調整三軸 正面偏心座	二軸直柄迴轉刀座
產品編號	CTLA2A3201	CTLA2B3205	CTLA2A3205	CTLA111203
參考編號	GSE910	GSE1307	GSA107	GSC-1607
轉速比	1:1	1:1	1:1	1:1
最高轉數	4000	4000	6000	4000
夾持方式	ER16M	ER11A	ER11A	ER11A

L系列



品名	直柄迴轉刀座	直柄迴轉刀座 (GSE3010、GSE3110用)	直柄迴轉刀座 (GSE3010、GSE3110用)
產品編號	CTAA116201	CTLA116201	CTLA116203
參考編號	GSC1310/GSC1110	GSC1210	GSC1210
轉速比	1:1	1:1	1:1
最高轉數	7000	8000	8000
夾持方式	ER16AM	ER16M	ER16(內螺帽)



品名	直柄迴轉刀座	直柄迴轉刀座	直柄迴轉刀座
產品編號	CTLA116202	CTLA116301	CTLA111206
參考編號	GSC510/GSC1010	GSC310	GSC507-3X
轉速比	1:1	1:1	1:3 ▲
最高轉數	8000	8000	18000
夾持方式	ER16A	ER16A	ER11A



品名	直柄迴轉刀座	直柄迴轉刀座	直柄迴轉刀座
產品編號	CTLA111208	CTLA111202	CTAA116202
參考編號	GSE307	GSC907	GSC1310
轉速比	1:1	1:1	1:1
最高轉數	5000	6000	7000
夾持方式	ER11A	ER11A	Ø10.5/M10x1.5

STAR

津上

星辰

宮野

洽群

野村

韓華

縉錫

斗山

中村留

程泰

L系列

STAR

津上

星辰

宮野

洽群

野村

韓華

縉錫

斗山

中村留

程泰



品名	直柄迴轉刀座	直柄迴轉刀座
產品編號	CTAA116301	CTAA120301
參考編號	GSC1310	-
轉速比	1:1	1:1
最高轉數	7000	6000
夾持方式	Ø10.5/M10x1.5	ER20A

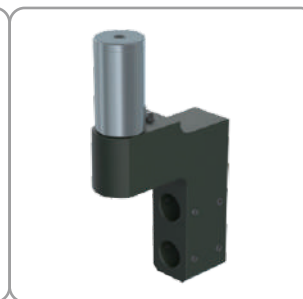
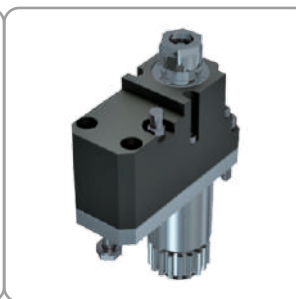
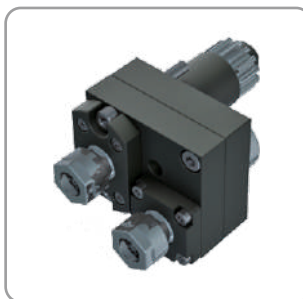

品名	迴轉刀座	迴轉刀座	二孔鑽孔座	三孔鑽孔座
產品編號	CTLA111101	CTLA111303	CTLA802206	CTLA803208
參考編號	-	-	-	-
轉速比	1:1	1:3	-	-
最高轉數	8000	18000	-	-
夾持方式	ER11A	ER11A	Ø19.05	Ø19.05

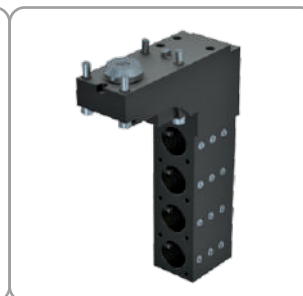
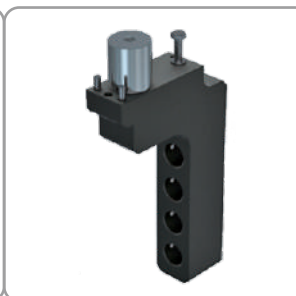

品名	四孔鑽孔座	四孔鑽孔座	端面鑽孔座	端面鑽孔座
產品編號	CTLA804101	CTLA804301	CTLA804302	CTLA804303
參考編號	-	-	GDF1601	GDF1601
轉速比	-	-	-	-
最高轉數	-	-	-	-
夾持方式	Ø19.05	Ø19.05	Ø25	Ø25.4

L系列

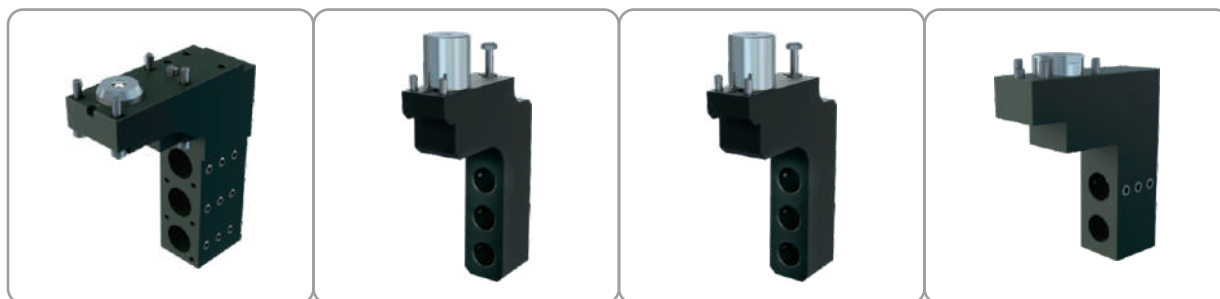

品名	三孔鑽孔座	三孔鑽孔座	三孔鑽孔座	二孔鑽孔座 (GSE3010 · GSE3110用)
產品編號	CTLA803305/CTLA803304	CTLA803302	CTLA803303	CTLA802202
參考編號	GDF1601	—	—	GDF508
轉速比	—	—	—	—
最高轉數	—	—	—	—
夾持方式	Ø25.4 / Ø25	Ø19.05	Ø20	Ø19.05

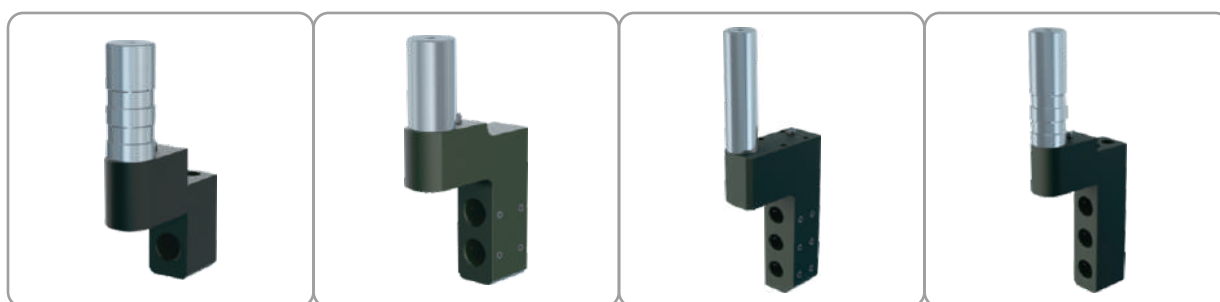

品名	鑽孔座	二孔鑽孔座	三孔鑽孔座	三孔鑽孔座
產品編號	CTLA801201	CTLA802201	CTLA803202	CTLA803203/CTLA803210
參考編號	GDF506	—	—	—
轉速比	—	—	—	—
最高轉數	—	—	—	—
夾持方式	Ø19.05	Ø19.05	Ø19.05	Ø19.05 / Ø20

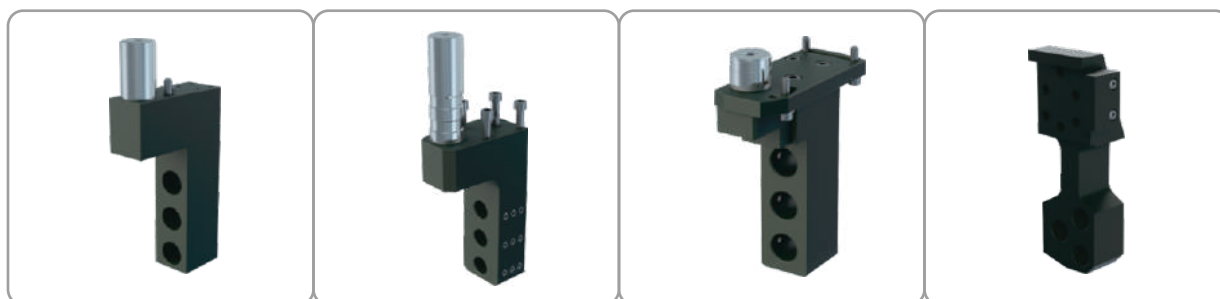

品名	三孔鑽孔座	三孔鑽孔座	三孔鑽孔座	三孔鑽孔座
產品編號	CTLA803204/CTLA803206	CTLA803205/CTLA803207	CTLA803101	CTLA803201
參考編號	GDF507	—	—	GDF607
轉速比	—	—	—	—
最高轉數	—	—	—	—
夾持方式	Ø19.05 / Ø20	Ø20 / Ø19.05	Ø19.05	Ø19.05

STAR

津上

星辰

宮野

洽群

野村

韓華

縉錫

斗山

中村留

程泰

L系列

STAR

津上

星辰

宮野

洽群

野村

韓華

縉錫

斗山

中村留

程泰



品名	背加工勾刀柄	背加工勾刀柄	背加工勾刀柄
產品編號	CTLB82B205~216	CTLB82Q205~216	CTLB82C206
參考編號	—	—	—
轉速比	—	—	—
最高轉數	—	—	—
夾持方式	Ø5/6/8/10/12/16	Ø5/6/8/10/12/16	Ø6



品名	背加工勾刀柄	背加工鑽孔座	背加工鑽孔座 25bar
產品編號	CTLB82C216	CTLB81Q202	CTLB81Q301
參考編號	—	GDS210	—
轉速比	—	—	—
最高轉數	—	—	—
夾持方式	Ø16	ER16M	ER16A



品名	背加工鑽孔座	背加工鑽孔座 40bar	背加工鑽孔座 40bar
產品編號	CTLB82Q301/CTLB82Q302	CTLB81B201	CTLB81C201
參考編號	SAU825	CTA646100	—
轉速比	—	—	—
最高轉數	—	—	—
夾持方式	Ø25.4/Ø16	ER16M	ER16M

L系列



品名	車刀座	車刀座	車刀座
產品編號	CTLA900055	CTLA900035	CTLA900060
參考編號	GTF3712	-	-
轉速比	-	-	-
最高轉數	-	-	-
夾持方式	DC.T1103	VC.T1103	TGF32R 175 PR930

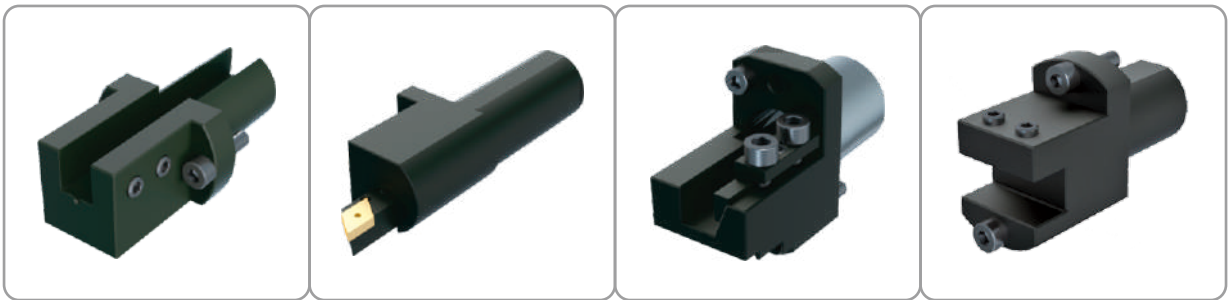

品名	車刀座	車刀座	車刀座	背加工車刀座
產品編號	CTLA910101	CTLA912301	CTLA912201	CTLB912201
參考編號	-	-	GTF6312	-
轉速比	-	-	-	-
最高轉數	-	-	-	-
夾持方式	□ 10	□ 12	□ 12	□ 12



品名	背加工車刀座	背加工可調式車刀片座	背加工可調式勾刀座
產品編號	CTLB912301	CTLBA25000+COMBADL550	CTLBA25000+COMBAB0000
參考編號	-	-	-
轉速比	-	-	-
最高轉數	-	-	-
夾持方式	□ 12	DC.T11T3	Ø3/4/5/6/8/9/10/12/16

STAR

津上

星辰

宮野

洽群

野村

韓華

縉錫

斗山

中村留

程泰

L系列

STAR

津上

星辰

宮野

洽群

野村

韓華

縉錫

斗山

中村留

程泰

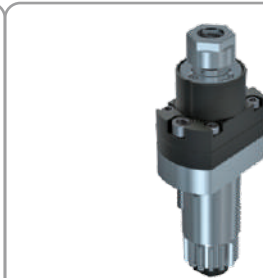

品名	2倍速背加工迴轉刀座	背加工直柄迴轉刀座	背加工直柄迴轉刀座
產品編號	CTLB111203	CTLB111206	CTLB116201
參考編號	MSC-507-2X	MSC507	MSC512
轉速比	1:2	1:4	1:1
最高轉數	12000	24000	8000
夾持方式	ER11A	ER11A	ER16A

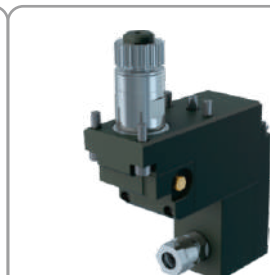
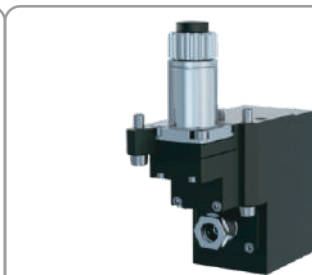

品名	背加工直柄迴轉刀座	背加工側銑座	背加工側銑座
產品編號	CTLB111202	CTLB311205	CTLB316301
參考編號	GSE3307/GSE3507/MSC507	GSS1330/GSS1430/GSS1530	GSE1910
轉速比	1:1	1:1	1:1
最高轉數	8000	6000	6000
夾持方式	ER11A	ER11A	ER16AM

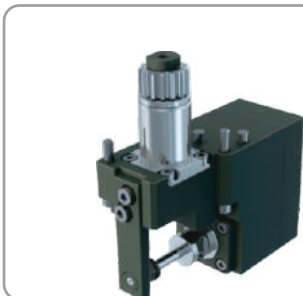

品名	背加工鋸片座	惰輪軸心	惰輪軸心
產品編號	CTLB700201	CTLA100000	CTLA100001
參考編號	-	-	-
轉速比	1:1	-	-
最高轉數	4000	-	-
夾持方式	鋸片 Ø6/12.7xØ35	-	-

A系列

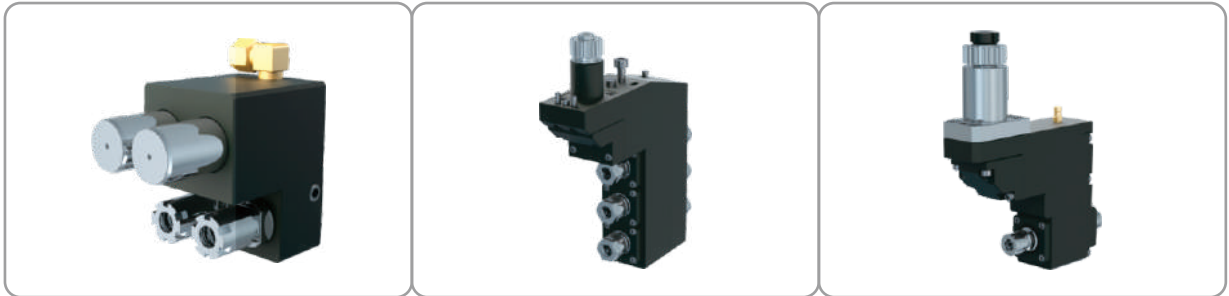

品名	槍鑽鑽孔座 (BDF2007用)	三軸雙頭正面偏心座	雙頭正面偏心座
產品編號	CTAA802201	CTAA2B3301	CTAA2B1201
參考編號	—	GSE1710	BSE107
轉速比	—	1:1	1:1
最高轉數	—	4000	4000
夾持方式	ER16M	ER16AM	ER11M



品名	銑角刀座	三孔鑽孔座	三孔鑽孔座
產品編號	CTAA400201	CTAA803201	CTAA803202
參考編號	—	—	—
轉速比	1:1	—	—
最高轉數	5000	—	—
夾持方式	—	Ø20	Ø19.05



品名	滾齒刀座
產品編號	CTAA608202
參考編號	—
轉速比	—
最高轉數	3000
夾持方式	滾齒刀Ø25xØ8x15

STAR

津上

星辰

宮野

洽群

野村

韓華

縉錫

斗山

中村留

程泰

BND, BNE, BNJ, ABX



STAR

津上

星辰

宮野

洽群

野村

韓華

縉錫

斗山

中村留

程泰

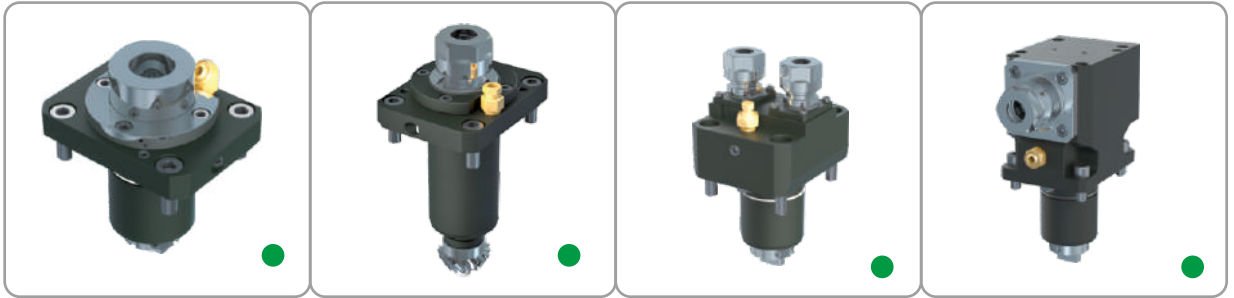

品名	直柄迴轉刀座	直柄迴轉刀座	二軸直柄迴轉刀座	九十度迴轉刀座 25bar
產品編號	BM45MI1A0101	BM45MI1A0106	BM45MI1A0202	BM45MI1B0101
參考編號	2W785600	1X783000	—	2W785550
轉速比	1:1	1:1	1:1	1:1
最高轉數	6000	6000	6000	6000
夾持方式	ER20A	ER20A	ER16A	ER20A

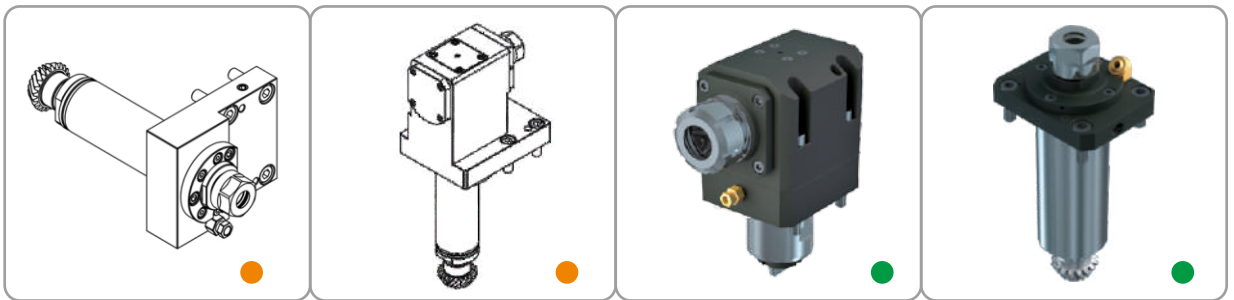

品名	直柄迴轉刀座	九十度迴轉刀座	九十度迴轉刀座	直柄迴轉刀座
產品編號	BM38MI1A0103	BM38MI1B0104	BM54MI1B0103	BM45MI1A0102
參考編號	DV70B001	DV70A000	—	2K700000
轉速比	1:1	1:1	1:1	1:1
最高轉數	6000	6000	6000	6000
夾持方式	ER16A	ER16A	ER32UM	ER20A



品名	九十度迴轉刀座 25bar	二軸九十度迴轉刀座	角度調整迴轉刀座
產品編號	BM45MI1B0102	BM45MI1B0202	BM45MI1H1802
參考編號	2K701000	—	—
轉速比	1:1	1:1	1:1
最高轉數	4000	6000	6000
夾持方式	ER20A	ER16M	ER20M

BND, BNE, BNJ, ABX

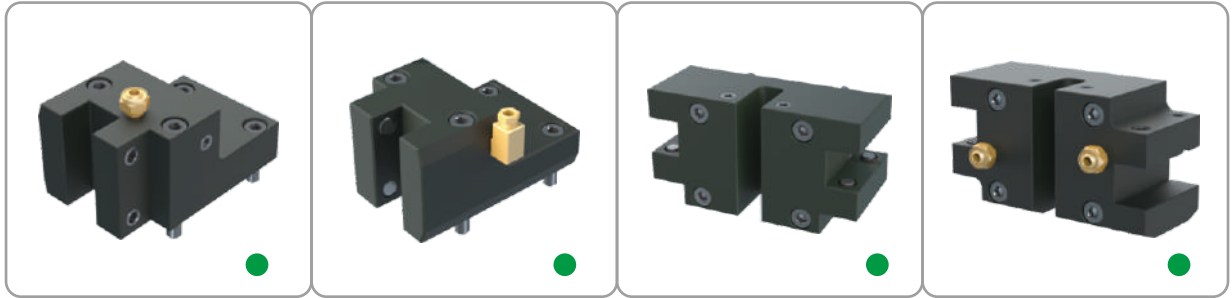
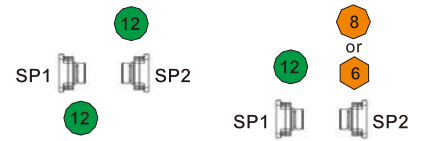

品名	車刀座	車刀座	二把雙頭車刀座	二把雙頭車刀座
產品編號	BM45MI2A2001	BM45MI2A2005	BM45MI2B2002	BM45MI2B2001
參考編號	1X780100	1X780200	1X784100	1X784600
轉速比	-	-	-	-
最高轉數	-	-	-	-
夾持方式	□20	□20	□20	□20

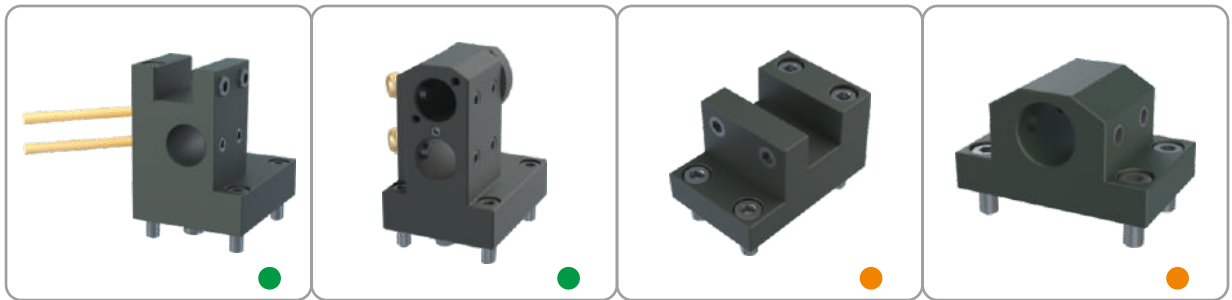

品名	車刀鑽孔座	二孔鑽孔座	車刀座	鑽孔座
產品編號	BM45MI2E0001	BM45MI2D2501	BM38MI2A2006	BM38MI2D1501
參考編號	1X780500	1X780600	-	2K749001
轉速比	-	-	-	-
最高轉數	-	-	-	-
夾持方式	□20 Ø25	Ø25	□20	Ø25

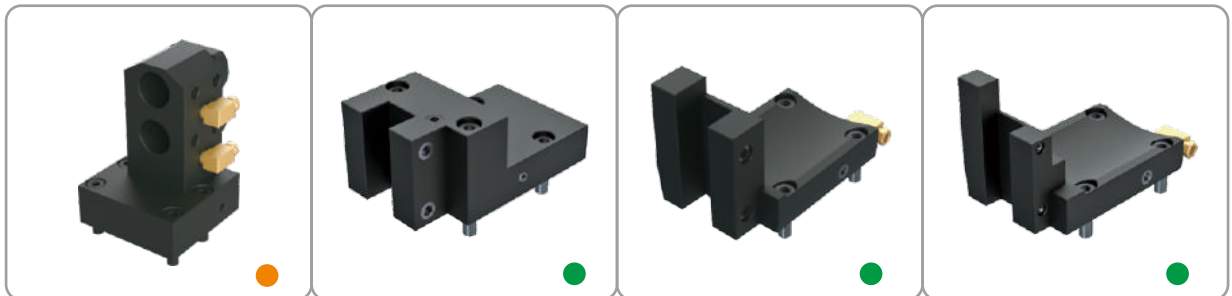

品名	背加工二孔鑽孔座	車刀架	切斷刀座	車刀座(切斷刀)
產品編號	BM38MI2D2503	BM45MI2A2003	BM45MI2A2004	BM45MI2A2006
參考編號	DV73B000	MYD020100	2X782401	2X782401
轉速比	-	-	-	-
最高轉數	-	-	-	-
夾持方式	Ø25	-	□20	□20x12

STAR

津上

星辰

宮野

洽群

野村

韓華

縉錫

斗山

中村留

程泰

BNA

STAR

津上

星辰

宮野

洽群

野村

韓華

縉錫

斗山

中村留

程泰

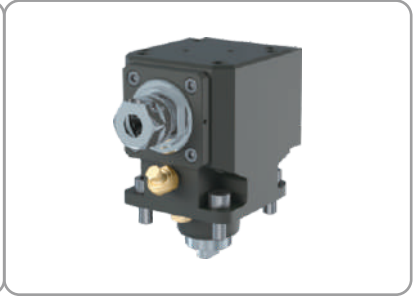

品名	直柄迴轉刀座	二軸直柄迴轉刀座	九十度迴轉刀座  25bar
產品編號	BM38MI1A0104	BM38MI1A0201	BM38MI1B0102
參考編號	CG70J000	CL70A000	CG70C000
轉速比	1:1	1:1.66 	1:1
最高轉數	8000	6000	6000
夾持方式	ER16A	ER11A	ER16A

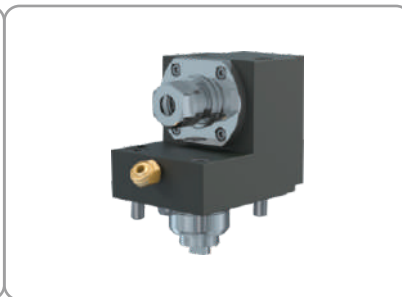

品名	九十度迴轉刀座	九十度迴轉刀座	二軸九十度迴轉刀座
產品編號	BM38MI1B0105	BM38MI1B0101	BM38MI1B0202
參考編號	CG70C000	CG70D000	—
轉速比	1:1	1:1	1:1
最高轉數	6000	6000	6000
夾持方式	ER16A	ER16A	ER11(內螺帽)



品名	二軸九十度迴轉刀座	雙頭九十度迴轉刀座	車刀座(切斷刀)
產品編號	BM38MI1B0201	BM38MI1B0106	BM38MI2A2001
參考編號	CG70E000	—	CG73C000
轉速比	1:1	1:1	—
最高轉數	6000	6000	—
夾持方式	ER16A	ER16-NUT	□20

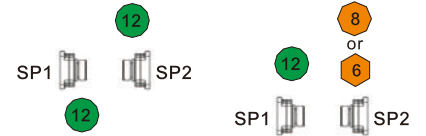

品名	車刀座	三把雙頭車刀座	二把雙頭車刀座
產品編號	BM38MI2A2003	BM38MI2B2001	BM38MI2B2002
參考編號	CG73M000	CL73A001	CG73L000
轉速比	-	-	-
最高轉數	-	-	-
夾持方式	□20	□20	□20



品名	二孔鑽孔座	三孔鑽孔座	四孔鑽孔座
產品編號	BM38MI2D2501	BM38MI2D3501	BM38MI2D4501
參考編號	CG73P000	CG73E000	CL73B000
轉速比	-	-	-
最高轉數	-	-	-
夾持方式	Ø25	Ø25	Ø25

BNC



品名	車刀座	車刀座	直柄迴轉刀座
產品編號	BM38MI2A2005	BM38MI2A2004	BM38MI1A0102
參考編號	7S780100	7S780200	1U783000
轉速比	-	-	1:1
最高轉數	-	-	6000
夾持方式	□20	□20	ER16A

STAR

津上

星辰

宮野

洽群

野村

韓華

縉錫

斗山

中村留

程泰

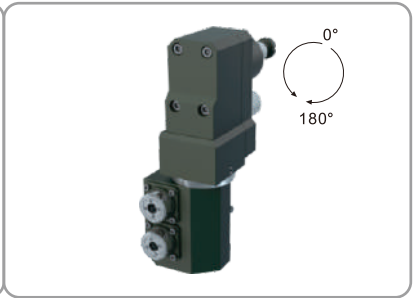

品名	滾齒刀座	二軸直柄迴轉刀座	角度調整二軸正面偏心座
產品編號	CCBA610301	CCBA116301	CCBA2A2301
參考編號	—	—	—
轉速比	1:1	1:1	1:1
最高轉數	6000	6000	6000
夾持方式	滾齒刀 Ø10xØ30x20	ER16A	ER11(內螺帽)

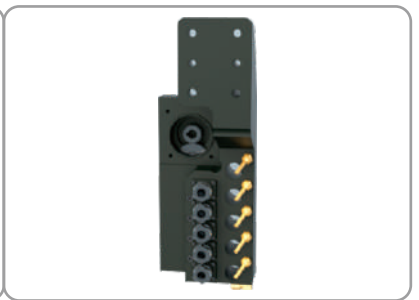

品名	四軸雙頭正面偏心座	五軸雙頭正面偏心座	五軸雙頭正面偏心座
產品編號	CCBA2B4301	CCBA2B5301	CCBA2B5302
參考編號	—	—	—
轉速比	1:2	1:2	1:1
最高轉數	6000	6000	6000
夾持方式	ER20M*4/ER16M*4+Ø25*5	ER16A*5/ER11A*5+Ø25*5	ER16A*5/ER11A*5+Ø25*5



品名	背加工鋸片座	背加工側銑座
產品編號	CCBB700301	CCBB316301
參考編號	—	—
轉速比	1:0.75	1:1
最高轉數	3000	5000
夾持方式	鋸片 Ø6/12.7xØ45	ER16(內螺帽)

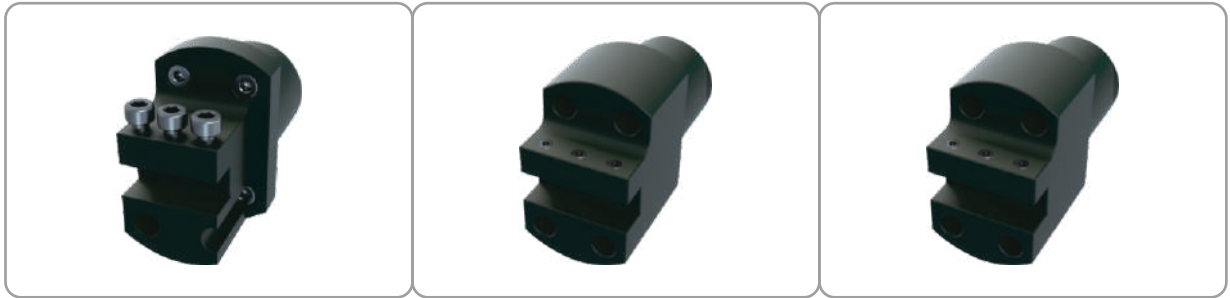

品名	背加工車刀座	背加工車刀座	背加工車刀座
產品編號	CCBB912302	€CBB912301	€CBB916301
參考編號	—	—	—
轉速比	—	—	—
最高轉數	—	—	—
夾持方式	□12	□12	□16



品名	背加工鑽孔座	背加工勾刀座	背加工鑽孔座
產品編號	CCBB81Q302	CCBB82Q302	CCBB82Q301
參考編號	—	—	—
轉速比	—	—	—
最高轉數	—	—	—
夾持方式	ER20A	Ø12	Ø25

SY2-45

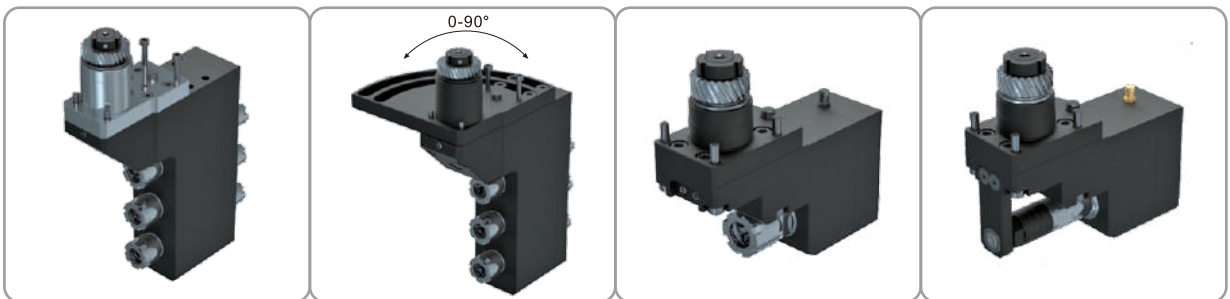

品名	正面偏心座	角度調整正面偏心座	背加工側銑座	背加工鋸片座
產品編號	CCSA2B3401	CCSA2B3402	CCSB320401	CCSB712401
參考編號	—	—	—	—
轉速比	1:1	1:1	1:1.026	1:1.026
最高轉數	6000	6000	6000	6000
夾持方式	ER20M	ER20M	ER20M	鋸片 Ø12.7xØ70



STAR

津上

星辰

宮野

洽群

野村

韓華

縉錫

斗山

中村留

程泰

CT-52YM

STAR

津上

星辰

宮野

洽群

野村

韓華

縉錫

斗山

中村留

程泰

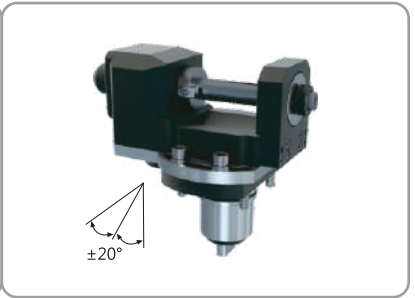

品名	直柄迴轉刀座	直柄迴轉刀座 30bar	滾齒刀座
產品編號	BM65NK1A0101	BM65NK1A0102	BM65NK1F2221
參考編號	—	—	—
轉速比	1:1	1:1	2:1
最高轉數	6000	6000	3000
夾持方式	ER32UM	ER32UM	滾齒刀 Ø22.225xØ80x80

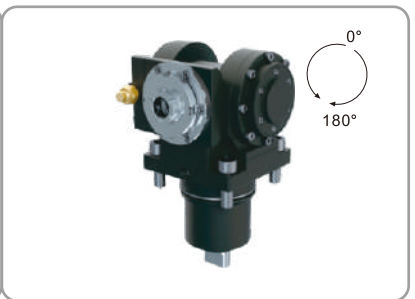

品名	九十度迴轉刀座	九十度迴轉刀座 30bar	角度調整迴轉刀座
產品編號	BM65NK1B0101	BM65NK1B0102	BM65NK1H1801
參考編號	—	—	—
轉速比	1:1	1:1	1:1
最高轉數	6000	6000	6000
夾持方式	ER32UM	ER32UM	ER20(內螺帽)

CY2-52

SY2-42E

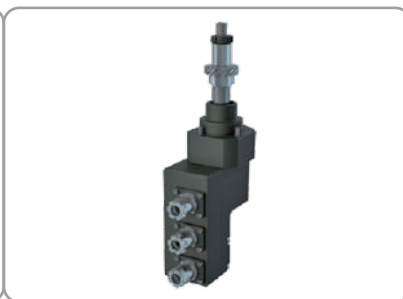

品名	正面偏心座	正面偏心座	背加工側銑座
產品編號	CCYA2A3502	CCYA2A3503	CCSB316401
參考編號	—	—	—
轉速比	1:1	1:1	1:1
最高轉數	6000	6000	6000
夾持方式	ER16M	ER16M	ER16A



YB系列



品名	側銑座	直柄迴轉刀座	二軸正面偏心座
產品編號	NUYA0001	NUYA120201	NUYA2A2301
參考編號	—	—	—
轉速比	—	1:1	1:1
最高轉數	—	6000	6000
夾持方式	—	ER20M	ER16M



品名	背加工深孔鑽孔座	背加工迴轉刀座
產品編號	NUYB81Q305	NUYB111301
參考編號	—	—
轉速比	—	1:1
最高轉數	—	6000
夾持方式	ER16M	ER11M

其他

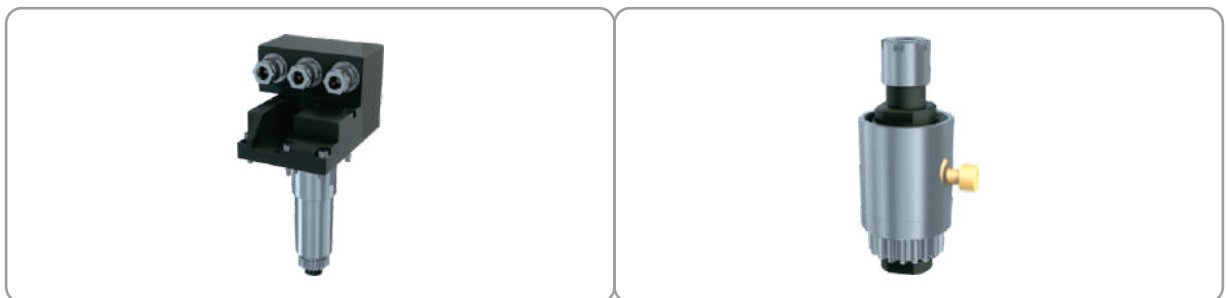

品名	三軸正面偏心座	直柄迴轉刀座
產品編號	NUJA2A3201	NUBA108201
參考編號	—	—
轉速比	1:1	1:1
最高轉數	6000	6000
夾持方式	ER11A	ER8M

SB系列

STAR

津上

星辰

宮野

洽群

野村

韓華

縉錫

斗山

中村留

程泰

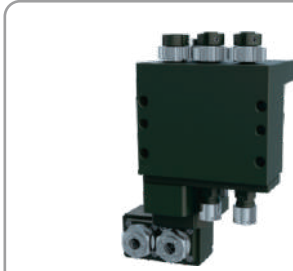

品名	四軸正面偏心座	三軸直柄迴轉刀座	二軸正面偏心座
產品編號	NUSA2A4101	NUSA111102	NUSA2A2102
參考編號	-	-	-
轉速比	1:1	1:1	1:1
最高轉數	6000	6000	6000
夾持方式	ER11	ER11M	ER11(內螺帽)

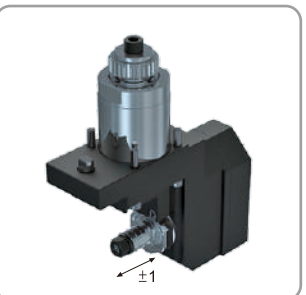
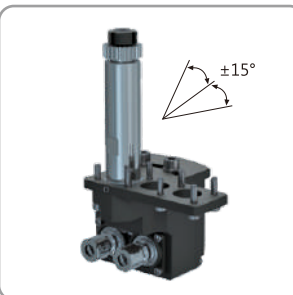
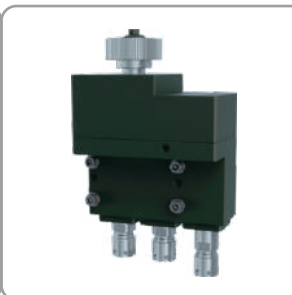

品名	二軸直柄迴轉刀座	三軸直柄迴轉刀座	角度調整正面偏心座	背加工鋸片座
產品編號	NUSA116101	NUSA116102	NUSA2A2101	NUSB706101
參考編號	-	-	-	-
轉速比	1.59:1	1:1	1:1	1:0.55
最高轉數	6000	6000	6000	4000
夾持方式	ER16M	ER16M	ER11M	鉅片 Ø5/Ø6/Ø8/Ø10/Ø12.7/Ø13

UB系列



品名	背加工鑽孔座	背加工鑽孔座	背加工勾刀柄
產品編號	NUUB81Q202	NUUB81Q204	NUUB82A200
參考編號	-	-	-
轉速比	-	-	-
最高轉數	-	-	-
夾持方式	ER16M	ER16M	Ø6/8/10/12

UB系列



品名	直柄迴轉刀座	直柄迴轉刀座	惰輪軸心
產品編號	NUUA116204	NUUA116201	NUUA100000
參考編號	—	—	—
轉速比	1:1	1:1	—
最高轉數	6000	6000	—
夾持方式	ER16M	ER16M	—

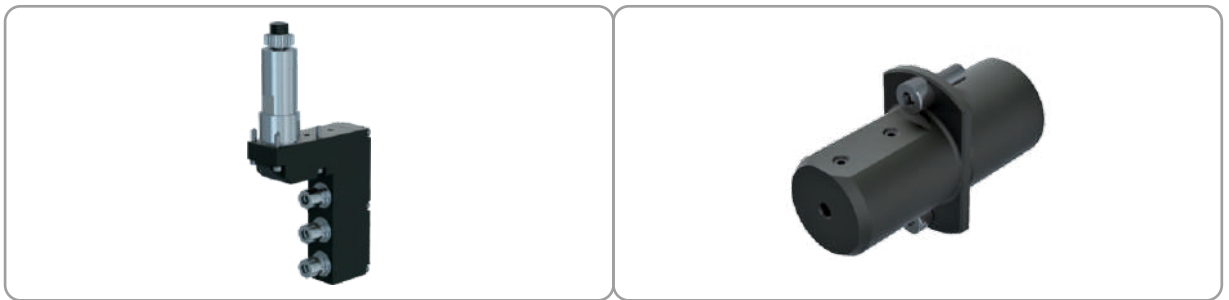

品名	三軸正面偏心座	背加工勾刀柄
產品編號	NUUA2A3202	NUUB82Q206
參考編號	—	—
轉速比	1:1	—
最高轉數	6000	—
夾持方式	ER11M	Ø6

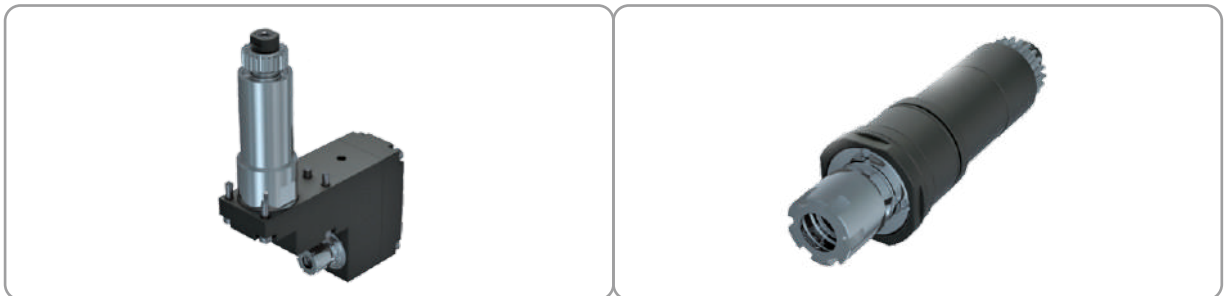

品名	正面偏心座	側面鑽孔座
產品編號	NUJA2A1201	NUUA116202
參考編號	—	—
轉速比	1:1	1:1
最高轉數	6000	6000
夾持方式	ER11M	ER16M

STAR

津上

星辰

宮野

洽群

野村

韓華

縉錫

斗山

中村留

程泰

背加工非動力刀座 Ø柄徑有Ø22、Ø23兩種

STAR

津上

星辰

宮野

洽群

野村

韓華

縉錫

斗山

中村留

程泰



品名	背加工鑽孔座	背加工鑽孔座	背加工鑽孔座(深孔)
產品編號	NUUB81Q201 / NUUB81Q203	NUYB81Q301 / NUYB81Q302	NUYB81Q304 / NUYB81Q303
參考編號	—	—	—
轉速比	—	—	—
柄徑	Ø22 / Ø23	Ø22 / Ø23	Ø22 / Ø23
夾持方式	ER16M	ER16M	ER16M

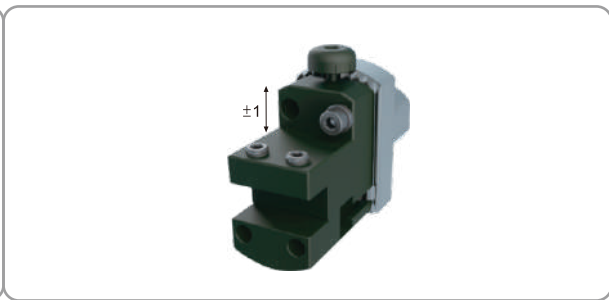
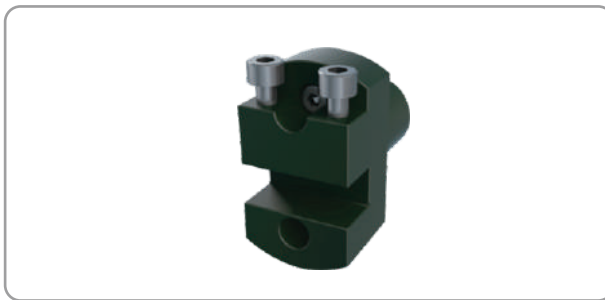

品名	背加工車刀座	背加工可調式車刀座
產品編號	NUUB910201 / NUUB910202	NUUBA22000+COMBAC1000
參考編號	—	—
轉速比	—	—
柄徑	Ø22 / Ø23	Ø22
夾持方式	□10	□10

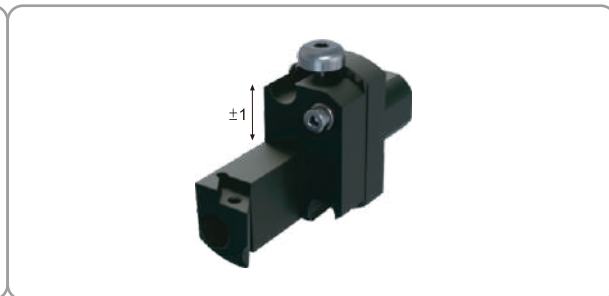
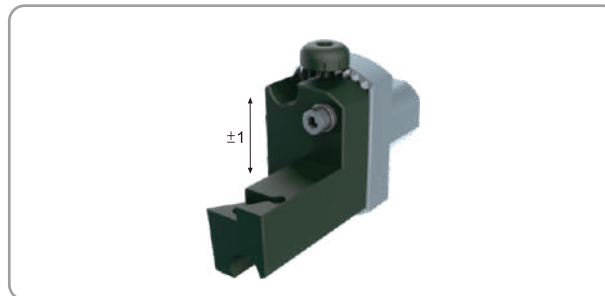

品名	背加工可調式車刀片座	背加工可調式車刀片座
產品編號	NUUBA22000+COMBADL550	NUUBA22000+COMBADR550
參考編號	—	—
轉速比	—	—
柄徑	Ø22	Ø22
夾持方式	DC.11T3	DC.11T3

XD20H

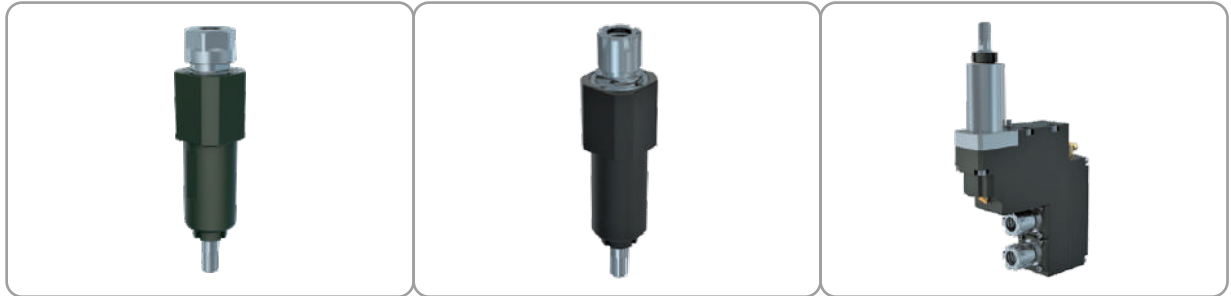

品名	直柄迴轉刀座	直柄迴轉刀座	二軸正面偏心座
產品編號	HWDA116201	HWDA116203	HWDA2A2201
參考編號	—	—	—
轉速比	1:1	1:1	1:1
最高轉數	8000	8000	6000
夾持方式	ER16A	ER16M	ER16M



品名	三軸正面偏心座	三軸雙頭正面偏心座	角度調整正面偏心座
產品編號	HWDA2A3201	HWDA2B3202	HWDA2A2202
參考編號	—	—	—
轉速比	1:1	1:1	1:1
最高轉數	6000	6000	8000
夾持方式	ER16M	ER16M/ER11M	ER16M

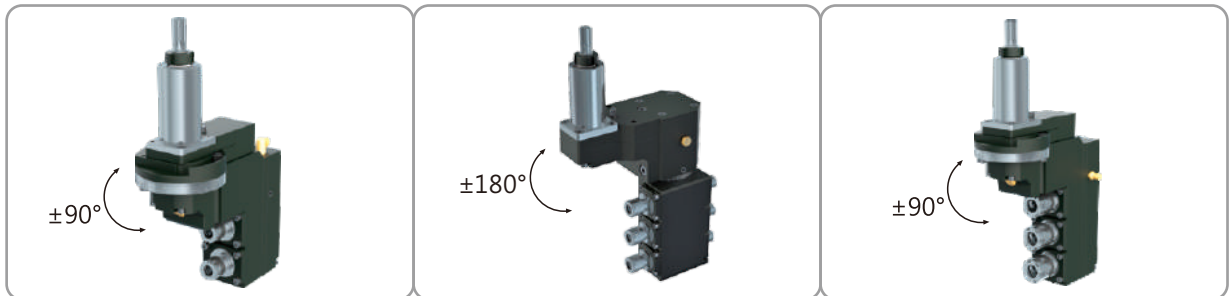

品名	角度調整二軸正面偏心座	角度調整三軸雙頭正面偏心座	角度調整三軸正面偏心座
產品編號	HWDA2A2203	HWDA2B3209	HWDA2A3202
參考編號	—	HWX591300	—
轉速比	1:1	1:1	1:1
最高轉數	8000	8000	8000
夾持方式	ER11M	ER11M/ER8M	ER16M

STAR

津上

星辰

宮野

洽群

野村

韓華

縉錫

斗山

中村留

程泰

XD20H

STAR

津上

星辰

宮野

洽群

野村

韓華

縉錫

斗山

中村留

程泰

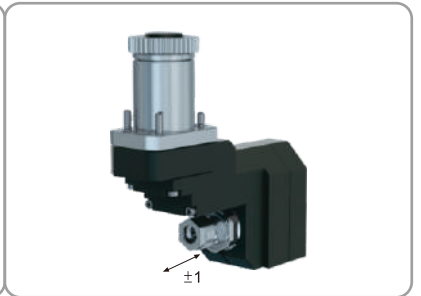
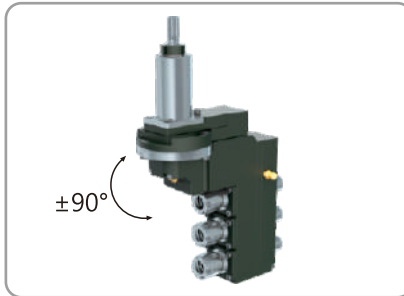

品名	角度調整三軸雙頭正面偏心座	背加工直柄迴轉刀座	背加工側銑座
產品編號	HWDA2B3204	HWDB116201	HWDB311201
參考編號	-	-	-
轉速比	1:1	1:1	1:0.55
最高轉數	8000	8000	4000
夾持方式	ER16M/ER11M	ER16A	ER11A

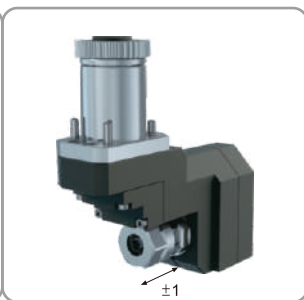
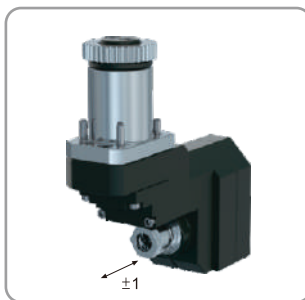

品名	背加工側銑座	背加工側銑座	背加工鋸片座	銑牙座
產品編號	HWDB311202	HWDB316202	HWDB700201	HWDA545205
參考編號	-	-	-	-
轉速比	1:1	1:0.55	1:0.55	1:1
最高轉數	4000	4000	4000	6000
夾持方式	ER11A	ER16A	鋸片 Ø5/6/8/10/12.7/13xØ50	Utilis no.119287

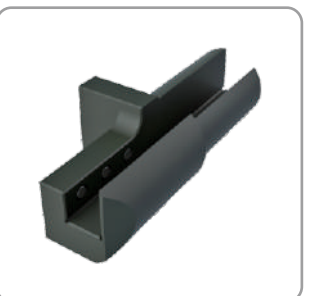

品名	三孔鑽孔座	三孔鑽孔座	車刀座	車刀座
產品編號	HWDA803201	HWDA803202	HWDA912201	HWDA912202
參考編號	-	-	-	-
轉速比	-	-	-	-
最高轉數	-	-	-	-
夾持方式	Ø25	Ø25	□12	□12

XD20HII

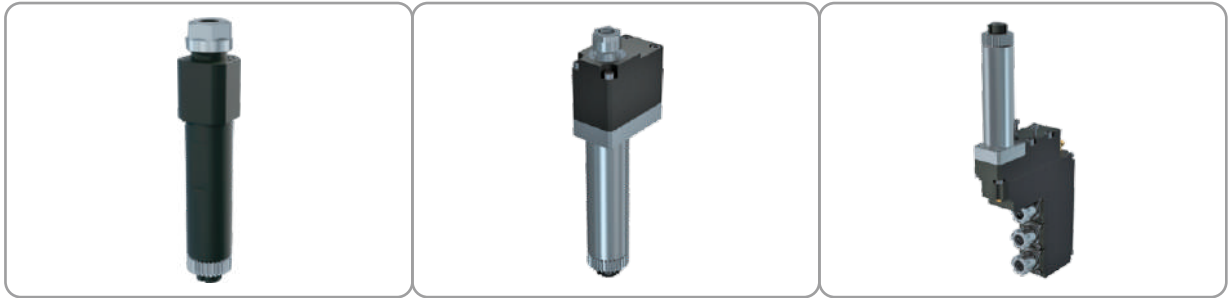

品名	直柄迴轉刀座	直柄迴轉刀座	三軸正面偏心座
產品編號	HWDA116202	HWDA116204	HWDA2A3203
參考編號	—	—	—
轉速比	1:1	1:3	1:1
最高轉數	6000	18000	6000
夾持方式	ER16A	ER11A	ER16M

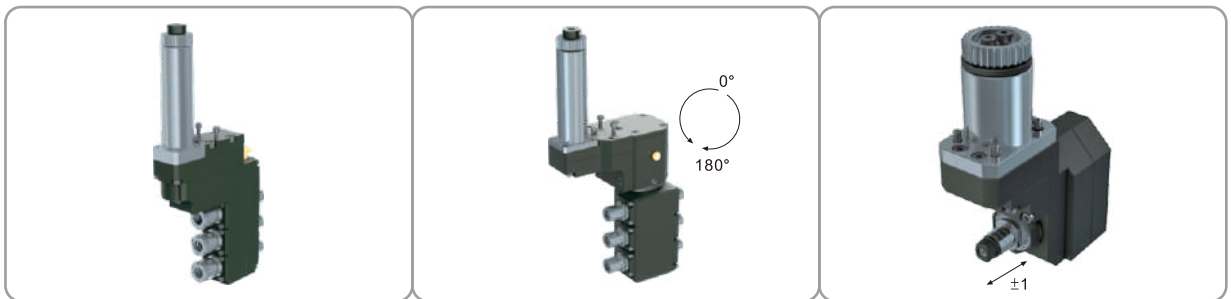

品名	三軸雙頭正面偏心座	角度調整三軸雙頭正面偏心座	背加工鋸片座
產品編號	HWDA2B3207	HWDA2B3208	HWDB706203
參考編號	—	—	—
轉速比	1:1	1:1	1:0.55
最高轉數	6000	8000	4000
夾持方式	ER16M/ER11M	ER11M/ER8M	鋸片 Ø6/12.7/13xØ50

XD12H

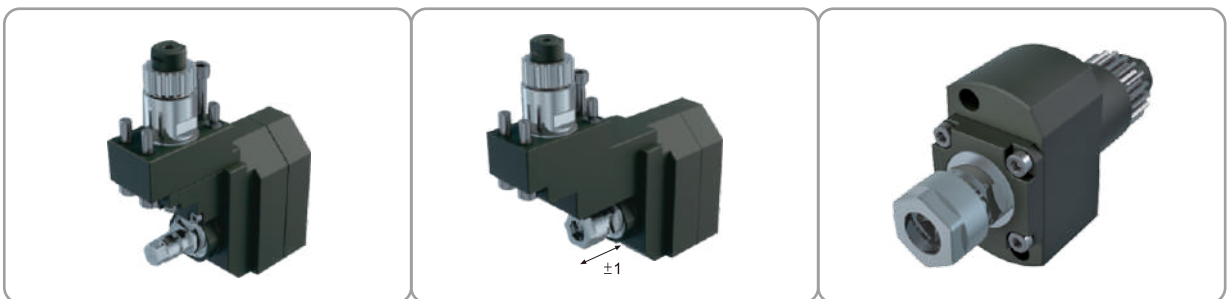

品名	背加工鋸片座	背加工側銑座	背加工迴轉刀座
產品編號	HWDB700101	HWDB311101	HWDB111101
參考編號	—	—	—
轉速比	1:0.55	1:0.55	1:1
最高轉數	4000	4000	6000
夾持方式	鋸片 Ø5/6/8/10/12.7/13xØ50	ER11A	ER11

XD32H

STAR

津上

星辰

宮野

洽群

野村

韓華

縉錫

斗山

中村留

程泰

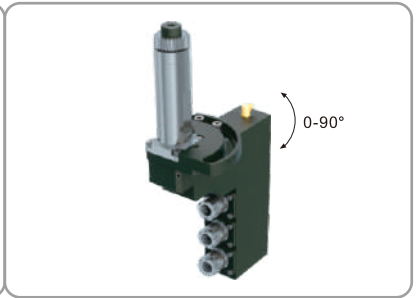
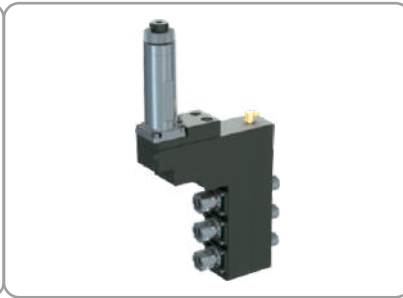
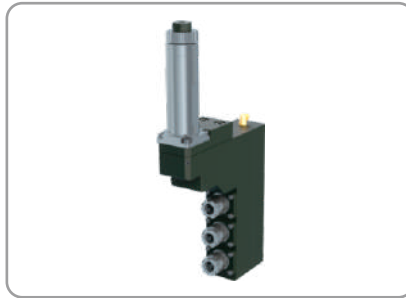

品名	三軸正面偏心座	三軸雙頭正面偏心座	角度調整三軸正面偏心座
產品編號	HWDA2A3302	HWDA2B3302	HWDA2A3301
參考編號	—	—	—
轉速比	1:1	1:1	1:1
最高轉數	6000	6000	6000
夾持方式	ER16M	ER16M/ER11M	ER16M

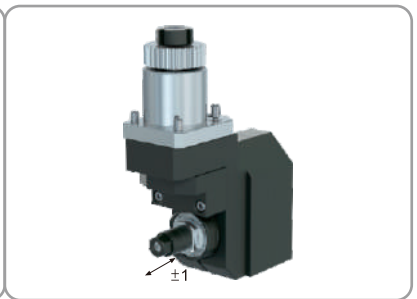
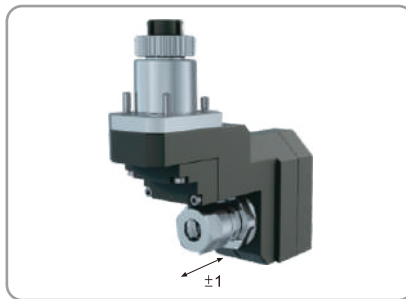

品名	背加工側銑座	背加工鋸片座	背加工鋸片座
產品編號	HWDB316301	HWDB700301	HWDB700302
參考編號	—	—	—
轉速比	1:0.77	1:0.77	1:0.55
最高轉數	4000	4000	4000
夾持方式	ER16A	鋸片 Ø5/6/8/10/12.7/13xØ60	鋸片 Ø5/6/8/10/12.7/13xØ50

XD-20IIV

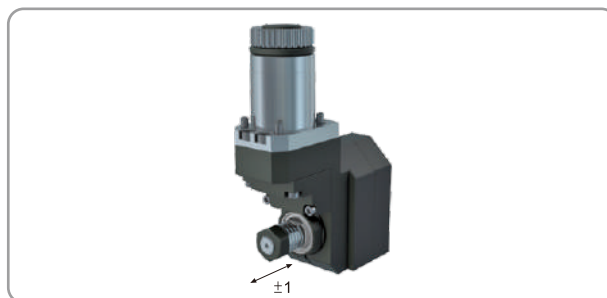

品名	背加工鋸片座	背加工側銑座
產品編號	HWDB700202	HWDB316203
參考編號	—	—
轉速比	1:0.55	1:0.55
最高轉數	4000	4000
夾持方式	鋸片 Ø6/8/10/12.7/13xØ50	ER16A

XD-35N

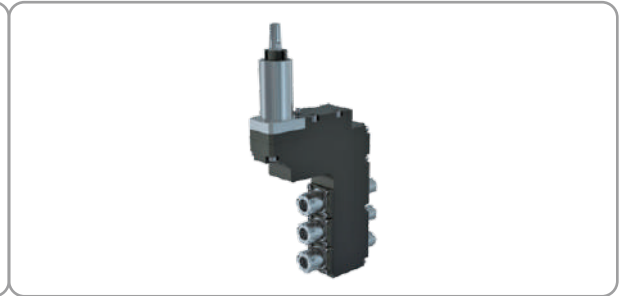
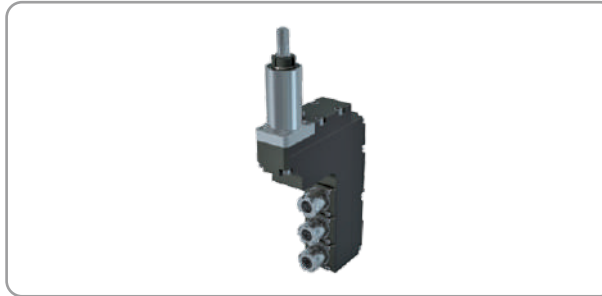

品名	三軸正面偏心座	三軸雙頭正面偏心座
產品編號	HWDA2A3303	HWDA2B3304
參考編號	—	—
轉速比	1:1	1:1
最高轉數	6000	6000
夾持方式	ER16M	ER16M/ER11M

XD-07



品名	銑角刀座	銑角刀座
產品編號	HWDA400101	HWDA411101
參考編號	—	—
轉速比	1:1	1:1
最高轉數	4000	4000
夾持方式	Ø8	ER11M

XD20V

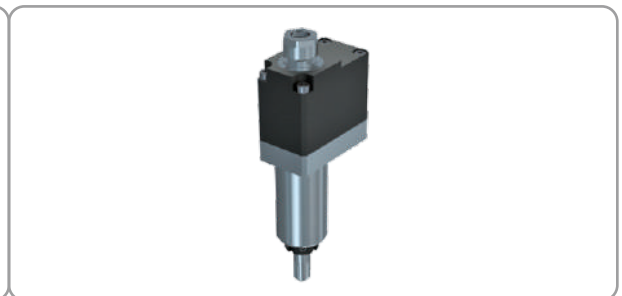
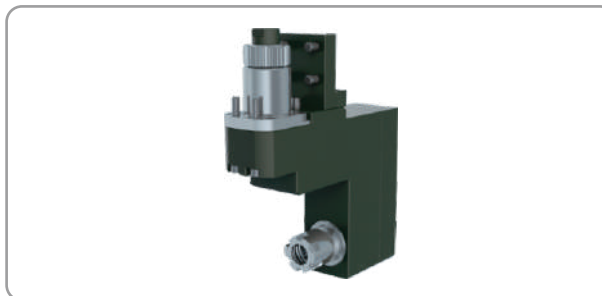

品名	背加工側銑座	直柄迴轉刀座
產品編號	HWDB316201	HWDA111202
參考編號	—	—
轉速比	1:1	1:3
最高轉數	6000	18000
夾持方式	ER16M	ER11A



STAR

津上

星辰

宮野

洽群

野村

韓華

縉錫

斗山

中村留

程泰

JSL-32AB/42AB

STAR

津上

星辰

宮野

洽群

野村

韓華

縉鋁

斗山

中村留

程泰

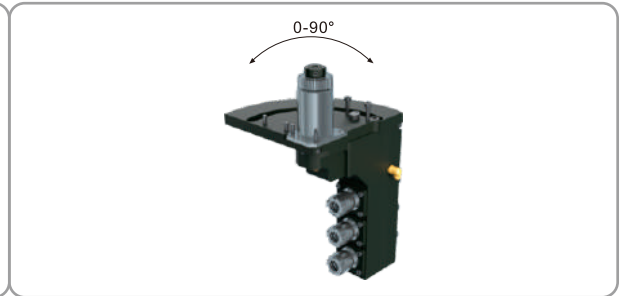

品名	三軸雙頭正面偏心座	角度調整三軸雙頭正面偏心座
產品編號	JSSA2B3401	JSSA2B3402
參考編號	-	-
轉速比	1:1	1:1
最高轉數	6000	6000
夾持方式	ER16M/ER11M	ER16M/ER11M

JSL-42RB/RBY

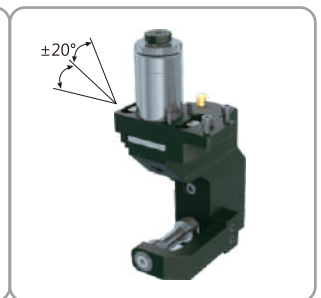
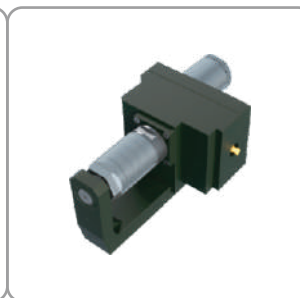
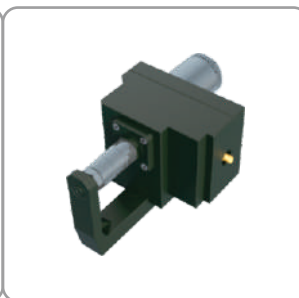

品名	銑牙座	鋸片座	鋸片座	滾齒刀座
產品編號	JSSA545401	JSSA712401	JSSA725401	JSSA616401
參考編號	-	-	-	-
轉速比	1:1	1:0.374	1:0.374	1:1
最高轉數	6000	4000	4000	6000
夾持方式	Utilis no.119287	鋸片 Ø12.7xØ100	鋸片 Ø25.4xØ110	滾齒刀 Ø16xØ40x42

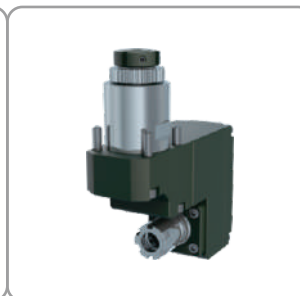
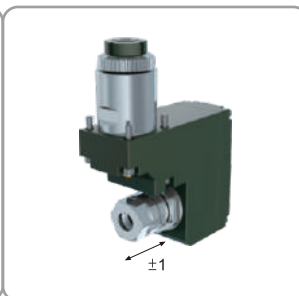

品名	背加工直柄迴轉刀座	背加工側銑座	背加工側銑座	背加工側銑座
產品編號	JSSB120401	JSSB316401	JSSB316403	JSSB316402
參考編號	-	-	-	-
轉速比	1:1	1:1	1:1	1:1
最高轉數	8000	4000	6000	6000
夾持方式	ER20M	ER16A	ER16M	ER16M

BMT-45

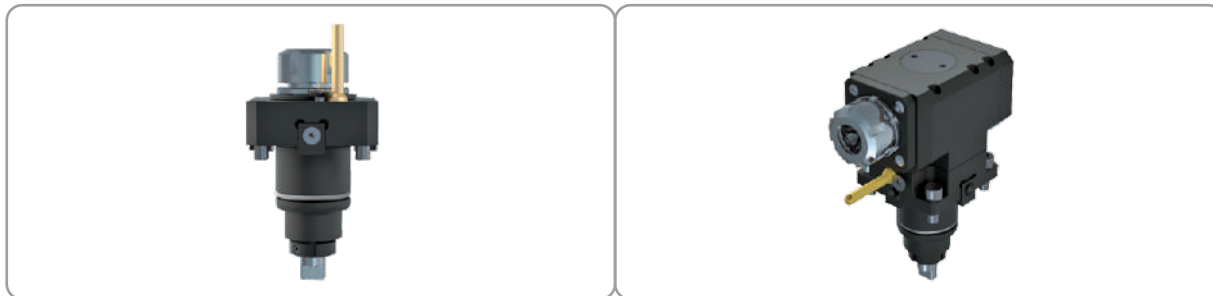

品名	直柄迴轉刀座	九十度迴轉刀座 25bar
產品編號	BM45DS1A0101	BM45DS1B0102
參考編號	-	-
轉速比	1:1	1:1
最高轉數	6000	6000
夾持方式	ER25UM	ER25UM

BMT-55



品名	九十度迴轉刀座 30bar	九十度迴轉刀座	直柄迴轉刀座	車刀座(切斷刀)
產品編號	BM55DS1B0101	BM55DS1B0102	BM55DS1A0101	BM55DS2A2501
參考編號	-	-	-	-
轉速比	1:1	1:1	1:1	-
最高轉數	6000	6000	6000	-
夾持方式	ER25UM	ER25UM	ER25UM	□25

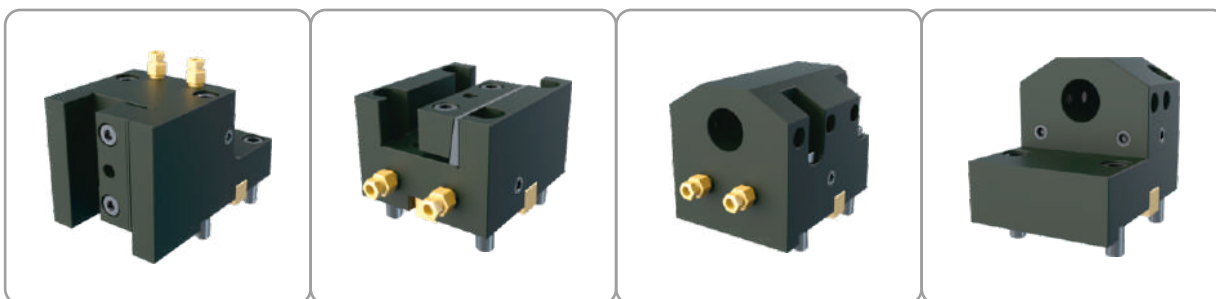

品名	車刀座	車刀座	鑽孔座	鑽孔座
產品編號	BM55DS2A2503	BM55DS2A2502	BM55DS2D1501	BM55DS2D1502
參考編號	-	-	-	-
轉速比	-	-	-	-
最高轉數	-	-	-	-
夾持方式	□25	□25	Ø25	Ø25

BMT-65

STAR

津上

星辰

宮野

洽群

野村

韓華

縉錫

斗山

中村留

程泰



品名 直柄迴轉刀座  25bar

產品編號 BM65DS1A0102

參考編號 -

轉速比 1:1

最高轉數 6000

夾持方式 ER32

品名 九十度迴轉刀座  25bar

產品編號 BM65DS1B0104

參考編號 -

轉速比 1:1

最高轉數 6000

夾持方式 ER32



品名 九十度迴轉刀座  25bar

產品編號 BM65DS1B0101

參考編號 -

轉速比 1:1

最高轉數 6000

夾持方式 ER32

WT-150, AS-200 (BMT-55)



品名	直柄迴轉刀座	九十度迴轉刀座	車刀座(切斷刀)
產品編號	BM55NK1A0101	BM55NK1B0101	BM55NK2A2001
參考編號	—	—	—
轉速比	1:1	1:1	—
最高轉數	6000	6000	—
夾持方式	ER25UM	ER25UM	□20

WT-100, WY-100 (BMT-44)

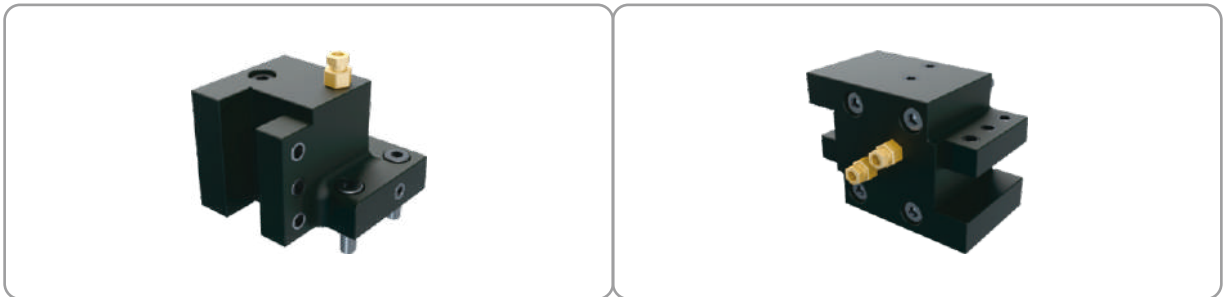

品名	車刀座(切斷刀)	二把雙頭車刀座
產品編號	BM44NK2A2001	BM44NK2B2001
參考編號	—	—
轉速比	—	—
最高轉數	—	—
夾持方式	□20	□20



品名	鑽孔座	二孔鑽孔座
產品編號	BM44NK2D1501	BM44NK2D2501
參考編號	—	—
轉速比	—	—
最高轉數	—	—
夾持方式	Ø25	Ø25

GLS1500Y/GTW1500Y

STAR

津上

星辰

宮野

洽群

野村

韓華

縉錫

斗山

中村留

程泰



品名	背加工勾刀柄	背加工勾刀柄
產品編號	GDTB82Q220	GDTB82Q225
參考編號	-	-
轉速比	-	-
最高轉數	-	-
夾持方式	Ø20	Ø25

SW32

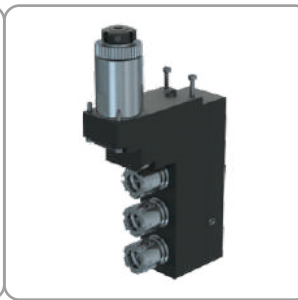

品名	直柄迴轉刀座	三軸正面偏心座	背加工直柄迴轉刀座	背加工鑽孔座
產品編號	GDWA120301	GDWA2A3301	GDWB120301	GDWB81Q301
參考編號	LL-30U4A-A00	-	-	-
轉速比	1:1	1:1	1:1	-
最高轉數	6000	8000	6000	-
夾持方式	ER20	ER20M	ER20M	ER20M

SW32II

SW20

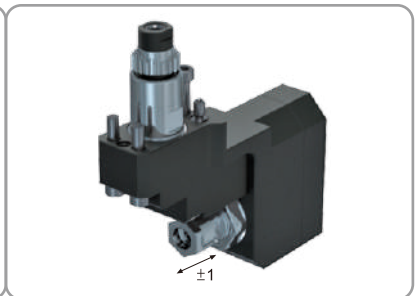
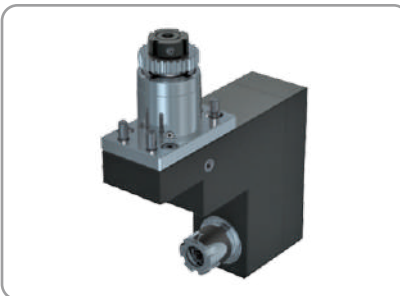

品名	背加工側銑座	背加工鑽孔座	背加工側銑座
產品編號	GDWB316301	GDWB81Q201	GDWB311201
參考編號	-	LC-3004	-
轉速比	1:1	-	1:1
最高轉數	6000	-	4000
夾持方式	ER16M	ER16M	ER11A



📍 40644台中市北屯區松竹二路148號

☎ 04-22396896(代表號)

☎ 04-22397146

✉ info@song-gia.com

🌐 www.songgia.com.tw



2021/12